

取扱い注意・説明書の表示価格について

2019年10月1日より、消費税率が10%に変更されます。
それに伴い、「取扱い注意・説明書」に記載されている価格および送料も変更となります。
2019年10月1日以降にパーツをご注文いただく場合は、以下のとおりご対応ください。

【パーツのご注文】10月1日以降にアフターサービス部に到着したご注文は、消費税10%となります。

●まずは説明書の表示価格をご確認ください

各説明書の「パーツリスト」や「別売パーツ」の項目などに、「税別」または「税込」の記載があります。

説明書が「税込表示」の場合

「税込」の記載がある説明書では、
表示価格が「5%の税込価格」となっています。
ご注文が10月1日以降にアフターサービス部に到着した場合は、「税込価格」と「送料」が変更となりますのでご注意ください。

→【A】パーツのご注文：「税込表示」の説明書の場合

説明書が「税別表示」の場合

「税別」の記載がある説明書には、2種類の旧送料があります。
価格につきましては、アフターサービス部への到着が10月1日以降となるご注文より「10%の税込価格」でお申し込みください。また、旧送料の場合、ご注文が10月1日以降にアフターサービス部に到着した場合は、「送料」が変更となりますのでご注意ください。

→【B】パーツのご注文：「税別表示」の説明書の場合

【A】パーツのご注文：「税込表示」の説明書の場合

2019年10月1日以降にアフターサービス部へ到着するご注文は、「価格」と「送料」をそれぞれ以下のように算出してお申し込みください。
※ご注文の手順につきましては、各製品の取扱い注意・説明書をご参照ください。

▼「10%の税込価格」の算出方法 … 1~2の順に算出してください。

1	各パーツや別売品の税別価格を算出する。	$5\%の税込価格 \div 1.05 = 税別価格$ (小数点以下切り上げ)
2	税別価格をもとに10%の税込価格を算出する。	$税別価格 \times 1.1 = 10\%の税込価格$ (小数点以下切り捨て)

▼送料について

説明書の送料が「旧送料」です。それぞれ「新送料」へと変更になります。
「新送料」につきましては、パーツに関するお問い合わせ窓口までお問い合わせください。

【B】パーツのご注文：「税別表示」の説明書の場合

2019年10月1日以降にアフターサービス部へ到着するご注文は、「10%の税込価格」でお申し込みください。
また、「旧送料」が記載されている説明書につきましては、「新送料」でお申し込みください。

▼「10%の税込価格」の算出方法 … 説明書の価格が税別価格になっています。

1	$税別価格 \times 1.1 = 10\%の税込価格$ (小数点以下切り上げ)
---	---

▼送料について

説明書の送料が「旧送料」です。それぞれ「新送料」へと変更になります。
「新送料」につきましては、パーツに関するお問い合わせ窓口までお問い合わせください。

COLT M4 A1 CARBINE

オートマチック 電動エアガン

HANDLING CAUTIONS AND INSTRUCTION MANUAL



TOKYO
MARUI

取扱い注意・説明書



CARBINE, 5.56-MM:M4A1

NSN - 1005-01-382-0953

MIL-C-71186 (AR)



U.S.SOCOM

イントロダクション	INTRODUCTION	1P
警告・注意	WARNING & CAUTIONS	3-4P
プロフィール	PROFILE	5-6P
セット内容と必需品	SET & NECESSARY	7P
各部の名称	COMPONENT NAME	8P 1
セレクター・セフティ	SELECTOR & SAFETY	9P 2
マガジンへの装填と脱着	MAGAZINE	10P 3
バッテリーのセット	SETTING THE BATTERY	11-12P 4
サイトの使用方法	SETTING THE SIGHTS	13-14P 5
キャリングハンドル/ スリングアダプターの説明	CARRYING HANDLE & SLING ADAPTER	15-16P 6
可動部の説明	MOVABLE PARTS	17-18P 7
射撃	FIRING	19-20P 8
ホップアップシステム	HOP UP SYSTEM	21-23P 9
オプションの装着	SETTING THE OPTION	24P
メンテナンス	MAINTENANCE	25-28P 10
故障内容自己診断	TROUBLE CLINIC	29-30P 11
パーツリスト	PARTS & ORDER FORM	31-34P

■ご使用の前に最後まで必ずお読みください。 対象年齢18才以上



This Product has been manufactured and sold pursuant to the laws and relevant regulations of Japan and based upon the societal attitude towards toy guns, etc. in Japan. No warranty is provided that this Product complies with the laws and regulations of any other countries. This English explanatory note concerning this Product is intended only for the information of a foreign user who uses this Product in Japan.

INTRODUCTION

【参考資料】

M4 A1カービン・ミニ エンサイクロペディア

●騎兵と騎兵銃＝カービンに込められた精神

「カービン」と言う単語を調べると次ぎの様な説明が記されている。1. (昔の)騎兵銃(短銃身) 2. [米軍用語] カービン銃(射程が短い)…。近代騎兵は、19世紀にヨーロッパで発達し、軍隊に機関銃が行き渡るまでは会戦の主力決戦兵種として制度化されていた。日露戦争で当時、世界最強と言われたロシア帝国のコサック騎兵と五分以上の戦闘を行った日本軍騎兵部隊を指揮した秋山好古。彼は戦後「騎兵とは何か」と質問され、近くの窓ガラスを拳で割り「騎兵とはこれです」と答えたと言う有名なエピソードがある。彼の拳は割れたガラスの破片により、出血していた。つまり騎兵とは、敵に対して壊滅的打撃を与えるものの自軍の被害も無視できないとの彼の経験に則した暗喩であった。この騎兵の攻勢的性格は現代では、空挺部隊、ヘリボーン(空中突撃師団)部隊に引き継がれている。騎乗して突撃するが故に武器の小型化は必須条件で中世の刀槍時代に於いても騎兵は徒歩槍兵より短い槍を装備していた。戦術の転換にもよるが、現代のアサルトライフルは、かつての騎兵銃より短い。そしてそのライフルをベースにした現代の騎兵銃は往年の感覚から言えば驚異的に小型化されていると言える。現代の騎兵…空挺部隊やそれから発達した特殊部隊の隊員達は、馬から航空機、ヘリ、小型潜水艦、車輛に乗り換え、かつての騎兵同様、敵の懐内部へ突入して行く。昔日の騎兵はエリートであり、その軍装もそれを誇示するために華々しかった。現代の騎兵は低視認性を追求しているが、投入されている予算の高さは同じなのだ。

●M4以前のアメリカ軍カービン銃

M4A1およびM4は、アメリカ軍が半世紀振りに制式採用したカービン銃である。つまり、第二次世界大戦で採用されていたカービン銃以来と言う事になる。趣きや銃の性能は随分異なるが、M1～M3カービンを参考として紹介する。



●M1/M2カービン

- 口径7.62mm×33 ■全長904mm ■銃身長457mm
- 重量2,520g ■装弾数15/30発
- 製造ウィンチェスター・リベティング・アームズ社他

M1カービンは、1941年前線指揮官用カービンとして制式採用された。7.62mm×33(.30カービン弾)と言う、ピストル用弾薬を長くしたタイプを使用するため、威力も少なく射程も短い。しかし操作性に優れ兵士には好評だったため、空挺部隊用金属製フォールディングストックを装備した「M1A1」、フルオート射撃のできる「M2」がともに制式兵器として採用された。生産総数は415万挺、朝鮮戦争およびベトナム戦争初期まで部分的に使用された。

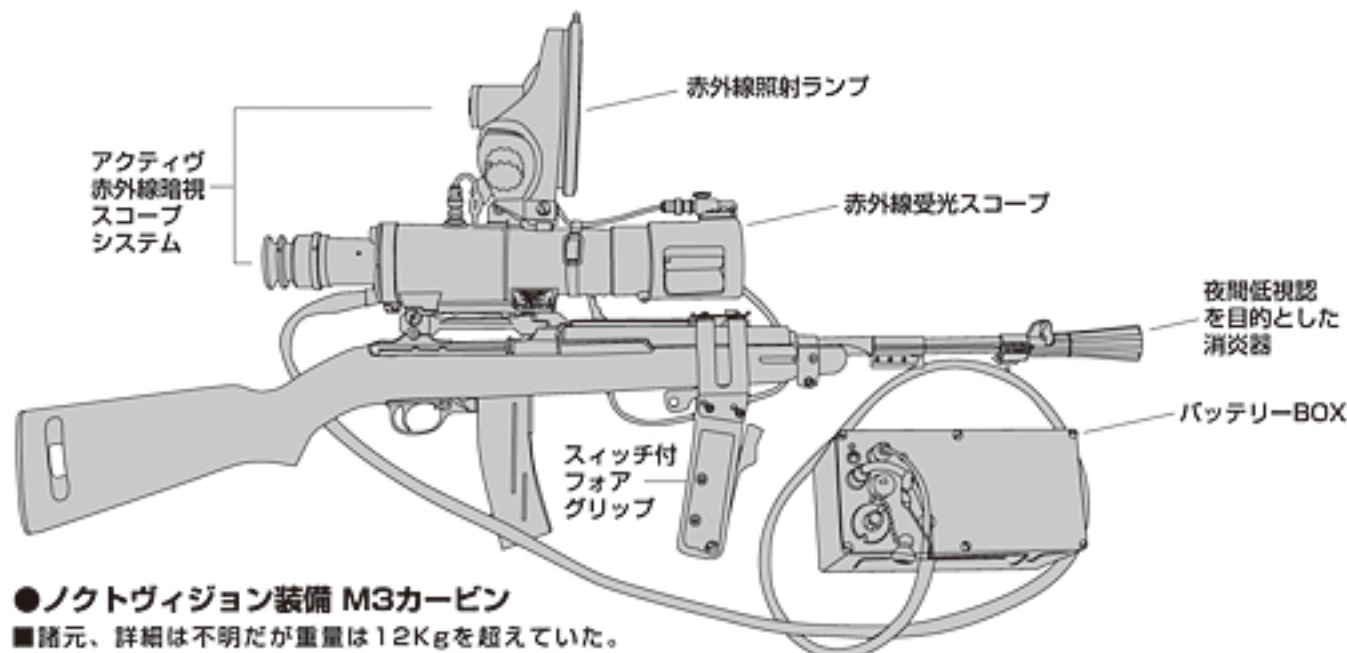

●ノクトビジョン装備 M3カービン

■諸元、詳細は不明だが重量は12Kgを超えていた。

M3カービンは、M1もしくはM2カービンに「M2スナイバースコープシステム」と呼称された第一世代の暗視スコープを装着したものだ。1944年2月にスタートした、M1E7カービン・プロジェクト(後にT3カービン・プロジェクト)によって開発された。赤外線ランプから照射される赤外線がターゲットを照らし、その反射光をスコープで受け可視像とする夜間専用の狙撃システムである。1945年7月12日「カービン・口径.30 M3」として制式採用された。当初、5,160挺の生産予定であったが、45年8月、第二次世界大戦が終結したため1,108挺が生産された時点で残りはキャンセルとなった。大戦では活躍する機会が少なかったが朝鮮戦争、ベトナム戦争初期に投入され夜間狙撃に使用された。第一世代の暗視スコープは、非常に重く、さらに消費電力が大きかったために大型のバッテリー・コンデンサー・ボックスを携行せねばならず、機動性は最悪であった。また、赤外線ランプは敵から発見されやすく夜間のマズルフラッシュを抑えるハイダーを使用してもランプを点灯させている時点で無意味であったと言える。

現代のM4 A1には、350mlのビール缶程度の大きさの暗視スコープを装着する。微弱な反射光を増幅して捉え可視像にするため、スターライトスコープとも呼ばれる。M3カービンも特殊作戦のために開発された。そう言った意味では、M4 A1の直接の先祖はM3カービンと言えるし、当時の関係者の夢が半世紀を超えて実現できたと思えるのである。

U.S. SPECIAL FORCES USE, SEMI/FULL AUTOMATIC ASSAULT CARBINE

M4A1 CARBINE

UNITED STATES SPECIAL OPERATIONS COMMAND



NSN - 1005-01-382-0953

MIL-C-71186 (AR)

CARBINE, 5.56-MM : M4A1 Modulated Weapon System

AMMUNITION : MIL-C-63989 Cartridge, 5.56mm, Ball M855

OVERALL LENGTH: 33 in (BUTT STOCK EXTENDED)

29.8 in (BUTT STOCK RETRACTED)

BARREL LENGTH: 14.5 in (RIFLE TWIST 1 in 7 in)

WEIGHT: 6.36 lbs

U.S. ARMY ARMAMENT RESEARCH, DEVELOPMENT
AND ENGINEERING CENTER (ARDEC)



AUTOMATIC 電動エアガン

●ご使用前に最後まで必ずお読みください。

Always read through this manual before operation.



警告

	18才以上	●このソフトエアガンは、使用者・管理者対象年齢18才以上用の競技銃です。
	ケガ注意	●発射したプラスチックBB弾を、およそ50~60m先に到達させる能力がありますので、不注意な発射や誤った使用は、失明や怪我などの危険を生じます。
	注意書熟読	●ご使用前には、必ず〈取扱注意・説明書〉を良く読んで、記載されている各注意点を認識した上でお取扱ください。
●〈取扱注意・説明書〉を紛失した場合は、すぐに当社までご請求ください。		
<small>● Only for 18 years of age or older ● Injury caution ● Careful reading of Handling cautions and instruction manual</small>		
<small>● Operation of this air gun for competition use is restricted to users of 18 years of age or older. ● Since plastic BB bullets reach 50 to 60 meters, careless shooting may cause eye damage or other injuries. ● Always read through this HANDLING CAUTIONS AND INSTRUCTION MANUAL carefully before operation. Operate the air gun with full recognition of warnings and cautions. ● Promptly request a copy if you lose the HANDLING CAUTIONS AND INSTRUCTION MANUAL.</small>		



警告

WARNING

<取扱い注意書>

HANDLING CAUTIONS AND INSTRUCTION MANUAL

このソフトエアガンは、正しいスポーツシューティングを通じて健全なホビーライフをエンジョイするために、独自のフィーリングが体験でき、射撃センスを向上させるスポーツグッズとなりますが、発射される弾は、失明や怪我などの危険を生じます。必ず下記の各注意点とそれぞれの機種の取扱い説明書を

This sport gun is developed for enjoying sport shooting through correct sport shooting operation. You can recognize its features and operational warnings. As the air gun has the capacity to shoot BB bullets by 50 to 60 read through warnings stipulated below and observe rules and manners for pleasant sport shooting.

このソフトエアガンは、使用者・管理者対象年齢18才以上用の競技銃です。不注

Operation of this soft air gun for competition use is restricted to users of 18 years old or more. Careless shooting and wrong operation

警告 必ず目の保護具を装着する。
WARNING Always wear eye protective gear



弾を発射する時やゲームなどの場合は、跳弾にも注意し、ゴーグル等の目の保護具を本人と参加者全員が必ず装着して行って下さい。(参加者以外の第三者に弾が当たらないように十分注意して下さい。)

When shooting the air gun for a target or game, you and all participants must wear goggles or other eye protective gear, also paying attention to ricochets. (Pay sufficient attention also to third personnel other than participants.)

警告 銃口は人や動物に向けない
WARNING Never shoot the air gun towards a person or animal.



ソフトエアガンで人や動物を狙ったり、撃ったりしないで下さい。標的を撃つ時以外は銃口に保護キャップを必ず装着して下さい。

Never aim or shoot a person or animal as the target. Always attach the protective plug to the muzzle, except when you are ready to shoot a target.

警告 イタズラのもつりでも処罰される場合がある。



たとえイタズラのもつりでも、共有物、及び他人の財産を撃って破損させたり、人や生き物を撃って怪我をさせたりすると、器物破損の罪や傷害の罪などで処罰される場合があります。

You may be punished if you are shooting for a practical joke.

警告 いつも銃口に保護キャップをつけておく。



万一の暴発を防ぐと共に、防塵のために発射時以外は必ず銃口に保護キャップを装着して下さい。

(装着したまま引き金を引かないで下さい。)

Always attach the protective plug to the soft air gun muzzle.

* The plug shape varies according to the model.
※保護キャップは機種により形状が異なります。

警告 銃口は、いかなる場合も絶対にのぞかない。



銃口は、弾が入っている入っていないにかかわらず、絶対にのぞかないで下さい。BB弾が眼に当たった場合、最悪失明の恐れがあり大変危険です。

Never look into the gun muzzle.

警告 不用意に引き金を引かない。



不用意に引き金を引くと非常に危険です。引き金は、保護キャップをはずし、標的に向かって撃つ時以外は指を触れないで下さい。

Avoid pulling the trigger carelessly.

警告 銃口は常に安全な方向に向けて取扱う。

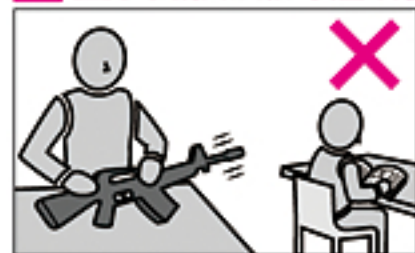

銃口はいかなる場合も人や動物、又は危険な場所には向けなくて下さい。標的を撃つ時以外は、銃口に保護キャップを必ず装着して下さい。

Always direct the muzzle towards a safe direction.

警告 人や車が横切るような場所ではソフトエアガンを絶対に撃たない。



ソフトエアガンを撃つ場所は、安全に配慮し、人や車が横切るような場所、及び回りに人がいるような場所での射撃は絶対におやめ下さい。

Never shoot the soft air gun at places where people and cars pass cross.

■ 操作方法は機種により異なります。必ずそのソフトエアガンの特性を良く理解した上でお取扱い下さい。

■ 誤った使用法・取扱い、改造・分解によって発生した事故、事件、ケガ等については、当社では一切責任を負いません。

また、改造、分解した商品の修理はお受けできません。

■ The operation procedure varies according to the model. Make sure to operate an soft air gun after recognizing its features.

■ We are not responsible for any accidents, events, injuries or repair costs arising from wrong operation and handling or by modification and disassembly of the gun.

ご使用前に最後まで必ずお読み下さい。

Always read through this manual before operation.

開発されたスポーツガンです。それぞれの機種の特長や、使用上の注意点を良く認識した上で使用したプラスチックBB弾をおよそ 50~60m 先に到達させる能力がありますので、不注意な発射や誤った使用最後まで読み、良く認識された上、ルールやマナーを守ったスポーツシューティングをお楽しみ下さい。

experience unique feel of the air gun, which is a most suitable sport goods to improve your shooting sense, if you meters, careless shooting and wrong operation are dangerous, causing eye damage or other injury. Make sure to

意な発射や誤った使用は失明や怪我等の危険が生じますので十分ご注意下さい。

are dangerous, causing eye damage or other injury.

警告 移動するときは、ソフトエアークンを必ずケースやバッグに入れる。



ソフトエアークンを持ち歩く場合は、銃口に保護キャップをし、セレクトレバーをセフティ位置にした上で、必ずケースやバッグに入れて運んでください。

Always put the soft air gun in a case or bag when you are carrying it.

警告 子供の手の届かない所に保管する。



対象年齢以下の子供がイタズラをして怪我などを起こさないように、必ず銃口に保護キャップをしてバッテリーをソフトエアークンからはずし、ケースに収納し手の届かない所に保管して下さい。

Store the soft air gun at places out of reach by children.

警告 マガジンを抜いても弾が発射される場合がある。



マガジンを抜いてもソフトエアークン内部に弾が残っている場合があり、不用意に引き金を引くと発射され、危険です。マガジンを抜いた後、銃口を安全な方向に向けて撃ち、弾が残っていない事を確認してから、銃口に保護キャップをして保管して下さい。

BB bullets may be shot out even if the magazine is removed.

警告 切り替えレバーは常にセフティにしておく。



①銃口に保護キャップを装着する。②切り替えレバー(セレクトレバー)をセフティ位置にする。③マガジンを取りはずす。④バッテリーをソフトエアークンから取りはずす。

Always set the selector lever to the Safety position.

警告 発射時以外は引き金に指をかけない。

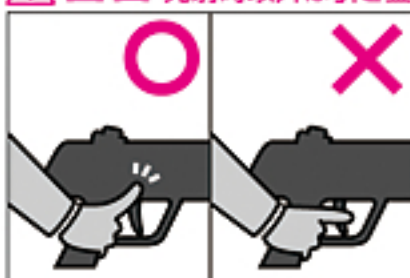

標的に向けて発射する時以外は引き金に指をかけない事。引き金に指をかけた状態では、何らかの理由で引き金を引いてしまう恐れがあり、危険です。

Release put away your fingers from the trigger, except when you are ready to shoot a target.

警告 ソフトエアークンの分解、改造はしない。



このソフトエアークンは、最適な性能・操作性を考慮して製造されています。むやみな分解、改造は、危険性を誘発したり性能を著しく損なう場合がありますので絶対におやめ下さい。

Never disassemble or modify the soft air gun.

警告 WARNING

- このソフトエアークンは、直径6ミリのプラスチックBB弾をおよそ50~60m飛ばす能力があります。使用の際にはこの性能を念頭に置き、あらゆる危険防止を考慮した上で取扱って下さい。
- ゲームなどの場合、想定される危険エリア内にゴーグルなどを装着していない人や、ゲームに参加していない第三者がいない事を確認してから行って下さい。
- 銃口を、破損の危険性のあるもの(ガラス、照明灯、家電品、食器類、家具、自動車、ガスボンベ、その他)には絶対向けないで下さい。
- マガジンや銃身孔にはBB弾以外の物は、絶対に装弾しないで下さい。
- このソフトエアークンはその形状から指等を挟みやすい箇所があります。スライド式ストック(伸縮式ストック)、フォールディングストック(折り畳み式ストック)製品のストック操作時、またエジェクションポート開閉作動時等には、指を挟まないようにして下さい。
- 飲酒した上でのソフトエアークンの取扱いはさまざまな危険性を誘発する恐れがあるので、おやめ下さい。
- ソフトエアークンを保管する場合、転倒したり落下したりするような場所を避け、子供又は管理者以外の人の使用ができない場所へ、銃口に保護キャップを装着し、必ずケース(パッケージ)、又はバッグに入れて保管して下さい。
- 保護キャップを紛失された方は¥105+送料¥120(計¥225、切手でも可)をお送り下さい。折り返し保護キャップをお送り致します。その場合必ず製品名を明記して下さい。
- 「取扱注意・説明書」は必ず保管しておいて下さい。紛失された場合は、すぐに当社までご請求下さい。説明書は一部¥105+送料¥140です。
- このソフトエアークンに使用する専用バッテリーは、故意にショートさせたりすると発火、爆発などの危険がありますので必ず説明書の注意点を守ってご使用下さい。
- バッテリーの充電は、必ず専用の充電器で行って下さい。
- 電動ガンを水中に落下させたり、大量の水をかけた時とモーターやバッテリー、スイッチなどに異常をきたし、誤作動などの原因となります。そのような場合すぐ撃つのをやめ、バッテリーをはずし、当社アフターサービス部にご連絡下さい。
- 正常な使用方法(取扱注意・説明書どおり)で引き金を引いても発射されない場合、又は長期にわたる使用で耐用期限を過ぎて起こるトラブルや、誤って落下させた時なども自分で直そうとせず、必ず当社アフターサービス部にご連絡の上、お買い上げ販売店、又は当社に修理を依頼して下さい。
- 電動ガンには、専用の当社オプションパーツが取付けられます。取付けの際には各オプションパーツに添付された取扱注意・説明書をよく読んで下さい。
- 電動ガンは、通常の使用でおよそ30000発前後の発射で消耗パーツ等の交換が必要です。耐用期限を過ぎての使用は、作動不良等で危険性を誘発しますので当社アフターサービス部、又は販売店に整備をご依頼下さい。

STORY OF M4 A1 CARBINE

M4 A1の開発と新戦術思想モジュラーウェポンシステム

コルトM4A1カービンは、アメリカ軍特殊部隊専用モデルとして開発された。しかし近年では、近接戦闘における特出した性能を誇るため、空挺師団や海兵隊などに所属する兵士にも大量に支給されており、現用アメリカ軍を代表する自動小銃へと急成長している。

M16A1が主力ライフルであったベトナム戦争中、前線指揮官や通信兵のためにM16を短縮化したモデルが存在した。ジャングルの奥地に少数で潜入、威力偵察を図る当時の陸海軍の特殊部隊にも愛用されたが、GX5857(ガン・エクスペリメンタル5857=CAR-15)やXM177(エクスペリメンタルモデル177)など試験モデルの型番が与えられたのみで制式採用には至らなかった。

1984年3月、アメリカ海兵隊にM16A2の第一号が納品された。A2は、A1の強化発展モデルで、それまでのM193=5.56mm弾にかわり、FN社が開発したSS109=M855を使用するため、肉厚のヘビーバレルを装備していた。同口径ながら、射程も貫通力もA1を大きく上回り、当時の歩兵用ライフルとしては完成の域に達していた。この頃、冷戦の終結が目前に迫っていた。ペンタゴン=米国防総省では、冷戦後の次世代戦争の研究がすでに開始されており、大部隊同士の衝突よりも特殊部隊の様な少数精鋭による不正規戦が中心になると早くから予見されていた。長期間少数で戦闘任務に従事する特殊部隊用銃器は、より小型軽量である事が望ましいとされた。

この様な経緯によりA2の納品が開始された84年には、早くもペンタゴンから、コルト社に対して小型モデル開発の要請が行われている。コルト社はA2のバリエーションモデル720系列をベースに改良を重ね、86年に40挺をARDEC=武器調査開発技術センターに納品、「XM4」=コルト社名M727として仮採用された。当時、米軍には前述のXM177を含め仮採用や特殊部隊が予算内で購入した非公式のM16系短縮モデルが雑多に存在し、総称してCAR-15と呼ばれていた。「XM4」は、これらを整理統合するために開発されたが、

ここでもう一つ大きなプロジェクトが立ち上がる。89年から始まったCQBカービンプロジェクトSOST、後のSOPMOD(特殊作戦用特別修正)アクセサリキットの開発計画である。「XM4」は従来のM16シリーズ同様にフレーム上部に固定式のキャリングハンドルを有していたが、このため光学機器の選択範囲が狭い。暫定的に「XM4」を使用していた海軍特殊部隊シールズからの指摘もあり、ハンドルを着脱式に変更、ピカティニー規格マウントレールを装備する事で汎用性を大幅に向上させた。また、これによって「モジュラーウェポンシ



●GX5857(CAR-15)



●XM177E2

M16系短縮モデルの原型となった。

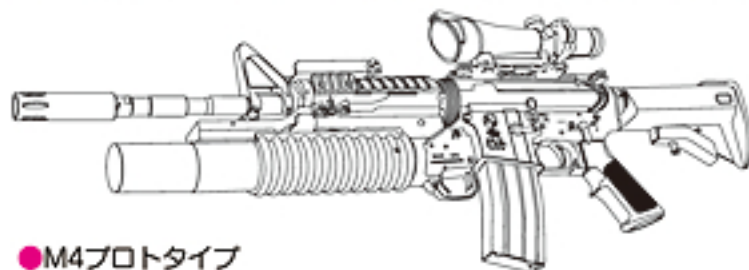

●M4プロトタイプ

イラストは写真より起こしたもので、XM4では無く、別系統のプロトであると思われる。ACRモデルから流用された後のCRANEストックの原型が装備され、コンベンセイターもXM177用を使用。フレームはコマーシャルタイプである。

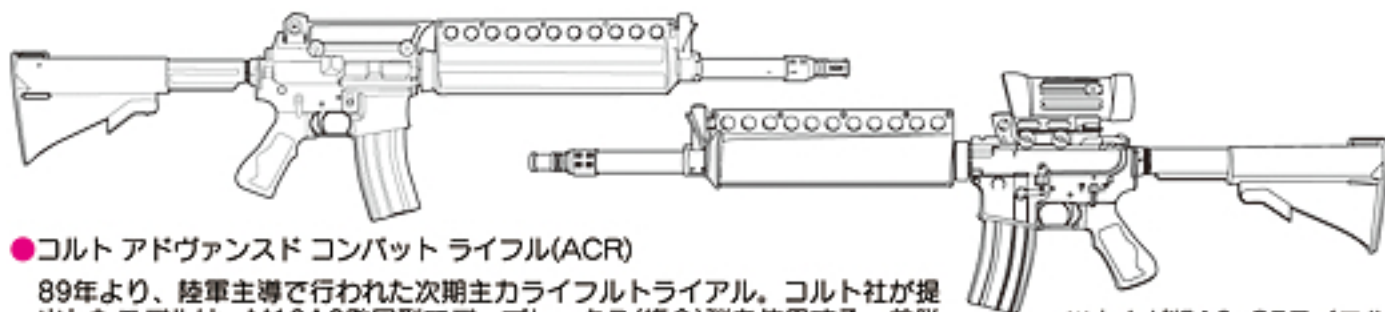

●コルト アドヴァンスト コンバット ライフル(ACR)

89年より、陸軍主導で行われた次期主力ライフルトライアル。コルト社が提出したモデルは、M16A2発展型でデュプレックス(複合)弾を使用する。着脱式キャリングハンドル、フラットトップのマウントレールや6段階(ポジション)調節のストックは全てこのACRモデルからフィードバックされた。

※カナダ版A2=C7ライフルも近年、ACRに基づいて近代化改修された。

システム」の基本プラットフォームとして完成されたと言えるだろう。湾岸戦争で各種最新のデジタル機器を投入した米軍は、完全勝利とも呼べる結果に満足し、SOPMODアクセサリーの開発を急がせながら、94年8月、改良された「XM4」を「カービン、5.56mm M4/M4A1」としてついに制式化した。一般部隊の指揮官、車輛、技能兵用の「M4」はセミ/バースト切換え式、特殊部隊モデル「M4A1」はセミ/フルオート切換え式である。



90年代後半には、ハンドガードの4面をマウントレイル化したナイツ社のR.I.S.を皮切りに新型光学サイト、赤外線レーザーポインター、サイレンサー、戦術ライトなどが続々と導入された。また特徴的なステップバレル(段差付き銃身)に取り付け可能なショートタイプのグレネードランチャーも用意されている。これらのSOPMODアクセサリーは、優先的に特殊部隊へ支給された。すなわち「M4A1」が、このキットを適宜選択、装着する事で特殊部隊が活動するほとんどの領域において常にアドバンテージが握れる事を意味するのだ。

2000年7月には、部隊によって異なるボディアーマーを装着する現状に鑑み伸縮バットストックを従来の4段階から6段階調整の新型へと更新した。このエンハンスドバットストックは、スリング取り付け部も改良され、よりタクティカルユースに適したものとなっている。

「M4A1」は、アフガン、イラクにおいて十分な成功を収めた。小型軽量のカービン銃をプラットフォームとしてレイルシステムに各種機器を取り付ける「モジュラーウェポンシステム」は各国の模倣するところとなった。この新戦術思想を具現化した「M4A1」は銃器史に名を留められる大きな功績を残したのである。

より実戦的に、高級感を増してバージョンアップ。電動ガン・新M4 A1

常に電動ガン人気NO.1の座に君臨する「コルトM4 A1カービン」が、実銃同様バージョンアップして登場です。新型のエンハンスドストックを実銃同様に装着、さらに最大の特徴としてアルミ製の一体型アウターバレルを新規に採用、確実なフレームとの結合によりフロント部の剛性を格段に向上させています。加えてこの変更により、ボディ前半部が軽量化、絶妙なトータルバランスを実現させています。

これぞ実戦派、新世代ベーシックモデル「新M4A1カービン」の誕生です。



●米軍制式採用 現用M4A1と同様に、6ポジション新型エンハンスドストック装着。

●軽量かつ、強度抜群のアルミ製一体型アウターバレル採用、歪みを防止し命中精度向上を実現。

●金属プレートがインサート成型されたアッパーフレームが、破損防止と全体剛性を堅実に維持。

M4 A1 カービン 電動エアータクニカル・データ	
Data of M4 A1 CARBINE Electric Air Gun	
型名	M4 A1 カービン
全長	767mm/851mm (ストック伸長時) 767mm/851mm(When stock is extended)
重量	2,950g (バッテリー含む) 2,950g (include battery)
銃身長	364mm
装弾数	68発 68rounds
弾丸	6mmBB弾 6mm BB bullets
初速	90m/秒 (軽量弾) 90m/sec (light-weight bullet)
連射速度	750~850発/分 750 to 850rounds/min

M4 A1 カービン 実銃テクニカル・データ	
Data of Actual M4 A1 CARBINE Gun	
型名	CARBINE.5.56mm M4A1
全長	767mm/851mm (ストック伸長時) 767mm/851mm(When stock is extended)
重量	3,480g (マガジン、スリング含む) 3,480g (With magazine & sling)
銃身長	370mm
装弾数	30発 30rounds
弾丸	5.56mm×45弾 (Cal.223 M855およびSS109) 5.56mm×45 (Cal.223)
初速	921m/秒 921m/sec
連射速度	800発~850発/分 800to850rounds/min



取り扱う前に必ず最後までお読みください

取扱い説明書の表示について

- この説明書には、製品を安全に正しくお使いいただくため、絵表示と説明によって操作上、特に注意すべき点を示しています。本文と合わせて熟読し、内容をよく理解した上、ご使用ください。
- 警告・注意事項を無視して、誤った取扱いをすると、ケガの発生や製品の故障を誘発し危険です。
- 説明書に記載されていない取扱い方法により発生した本体の破損及び、それを起因としたトラブルについては、当社では一切責任を負いません。

■セット内容

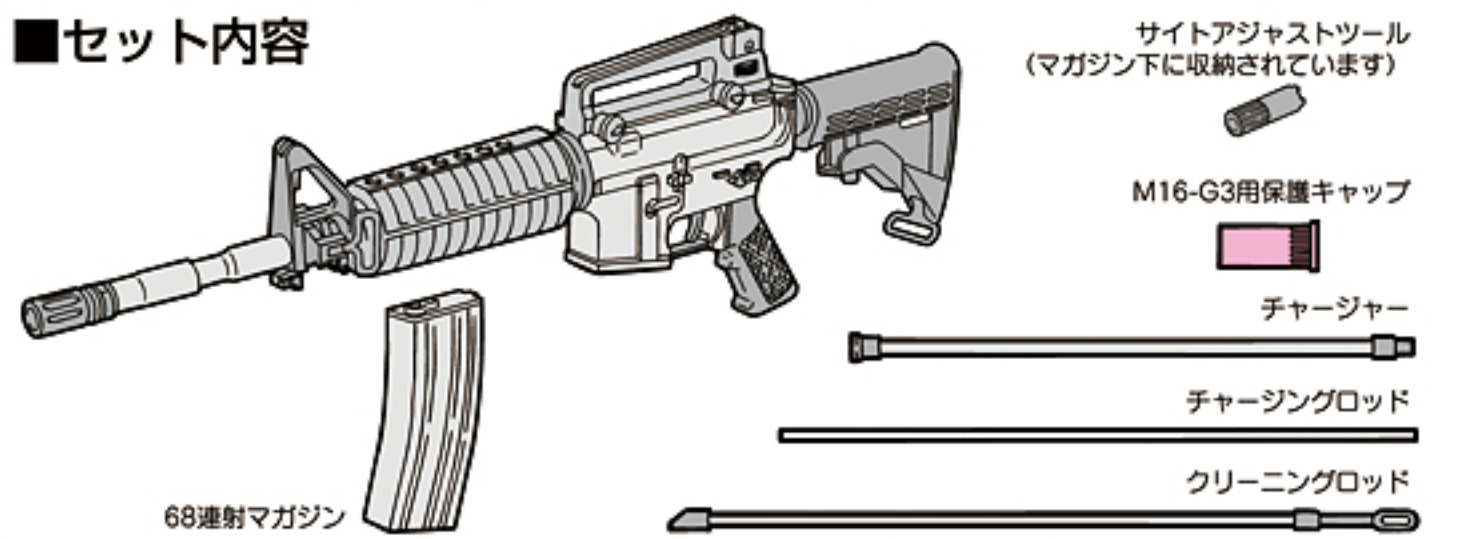

■セット以外に必要な物 (別売品：価格については各販売店にお問い合わせください。)

- 8.4V ミニバッテリー [S] または、8.4V Miniタイプミニバッテリー



この製品には、指定のマルイ8.4V600mAhハイパーコマンドミニバッテリー[S]又はマルイ8.4V600mAhハイパーコマンドMiniタイプミニバッテリーを使用してください。他社製品及び、指定外のバッテリー(アンペア数の異常に高い製品や粗悪なバッテリーなど)はメカBOXが破損しますので絶対使用しないでください。SDタイプ・AKタイプは使用できません。

- ニカドバッテリー放電器

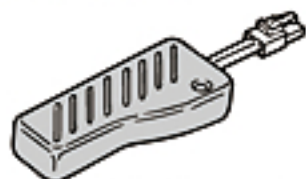

ニカドバッテリー放電器(別売)を適正使用することにより、充電効率がUPします。

それぞれに付属している、取扱い説明書をよく読んでからご使用ください。誤った使用方法や他社製品及び指定外のバッテリーによる事故、故障等については、当社では、一切の責任を負いません。

- ミニバッテリー専用充電器



充電器は、左記バッテリーに対応するバッテリー専用充電器をご使用ください。

- M3止めネジ用六角レンチ (1.5mm)

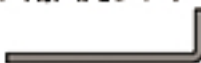

コンベンセイターの取り外し(24P)・ギアのかみ合わせの微調整(28P)に使用します。最寄りの工具店、ホームセンター等でお求めください。

- 8.4V Mini Battery [S] Pack・8.4V Mini Battery Pack

Use the specified battery for the gun, Marui 8.4V, 600mAh Hyper Command Mini Battery [S] or Marui 8.4V, 600mAh Hyper Command Mini Battery. The SD and AK Type cannot be used.

- Exclusive Charger for Mini Battery

Use the specified battery charger which is applicable to the above battery. The charger Exclusive Type.

- Ni-cd Battery Discharger

The battery's capacity power is increased with use of the Ni-cd battery Discharger (Sold separately)

Use the correct battery and charger according to respective instruction manuals. We will not be held responsible for any accident or damage caused by wrongful operation or usage of non-specified batteries.

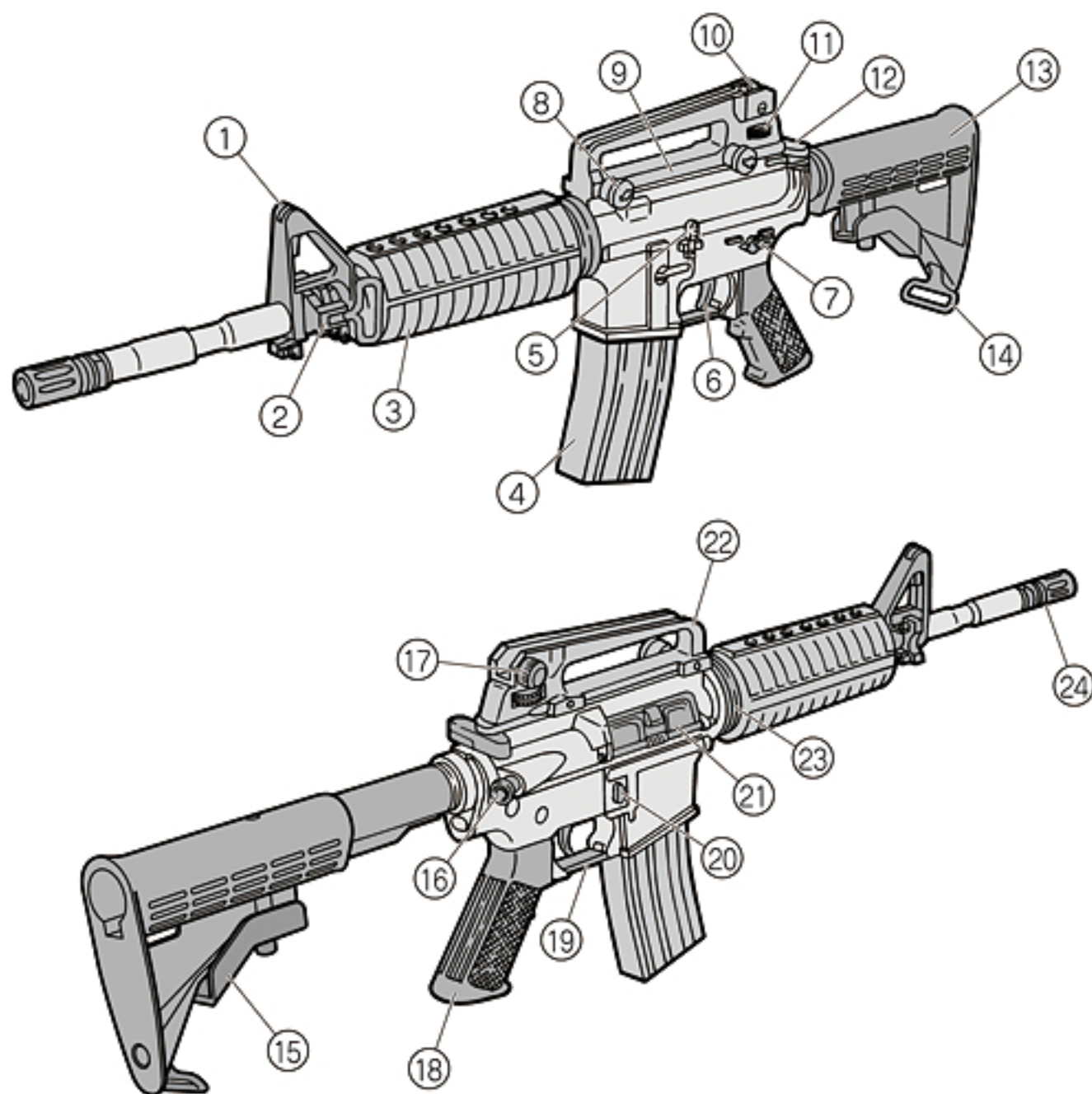
1 各部の名称 (詳細については名称後の各ページ項目で説明します。)

No.	名称	No.	名称
①	フロントサイト (上・下) Front Sight (Up・Down)	13P-5	⑬ エンハンスド・バットストック Enhanced Butt Stock (Movable)
②	タクティカルサイドスリングアダプター (脱着) Tactical Side Sling Adapter (Detachable)	16P-6	⑭ リアスイベル Rear Swivel
③	ハンドガード (バッテリーケース) Handguards	11.12P-4	⑮ スtockリリースレバー Stock Release Lever
④	68連マガジン 68round Magazine	10P-3	⑯ フォワード・アシストノブ (可動) Forward Assist Knob (Movable)
⑤	ボルトキャッチ Bolt Catch		⑰ ウィンテージダイヤル (左・右) Windage Dial (Left・Right)
⑥	トリガー Trigger	19P-8	⑱ グリップ (EG1000モーター内蔵) Grip (With EG1000 High Torque Motor)
⑦	セレクターレバー (スイッチ) Selector Lever (Switch)	9P-2	⑲ トリガーガード (可動) Trigger Guard (Movable)
⑧	インターフェイスノブ Interface Knobs	15P-6	⑳ マガジンキャッチボタン Magazine Catch Button
⑨	クランプバー Clamp Bar	15P-6	㉑ ポートカバー (チャージングハンドルと連動) Port Cover (Can be open)
⑩	リアサイト (遠・近) Rear Sight (Far・Near)	13.14P-5	㉒ キャリングハンドル (脱着) Carrying Handle (Detachable)
⑪	エレベーションダイヤル (上・下) Elevation Dial (Up・Down)	14P-5	㉓ 固定リング Fixing Ring
⑫	チャージングハンドル (可動) Charging Handle (Movable)	17P-7, 21P-9	㉔ コンペンセイター Compensator

警告・注意

- トリガーを引いたままセクターを操作すると誤動作の原因になり危険ですのでおやめください。
- セフティをかけた状態で無理にトリガーを引くと故障の原因になります。

セクター・セフティの説明 (発射直前までセフティをかけておきます)

注意 セクターは、正確な位置で止めないと誤作動する場合があります。

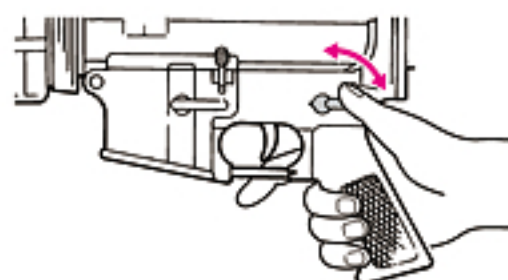
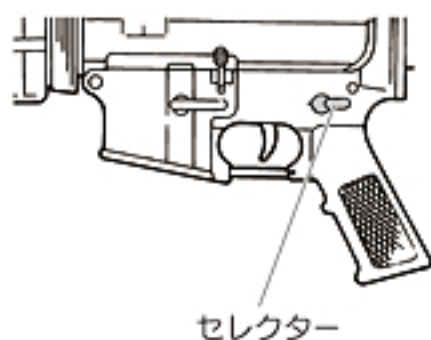

グリップから手を離さずに、片手でも操作できます。

セフティON
セクター位置 <SAFE>



セフティ (安全装置) トリガーは引けません。撃たない時、銃を保管する時には、必ずセフティにする事。保護キャップも忘れずに付けておく。

セフティOFF
セクター位置 <SEMI>

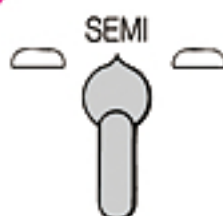

セミオート (単発)
トリガーを引くと1発だけ弾が出ます。

セフティOFF
セクター位置 <AUTO>



フルオート (連発)
トリガーを引いている間、連続して弾が出ます。

WARNING・CAUTION

- Never operate the Selector while pulling the trigger. Otherwise, malfunctions are possible, resulting in accidents.
- Pulling the trigger with the Selector being set to safe may damage the gun.

Selector and Safety Setting (Always set the safety lever to SEAF until immediately before firing)

CAUTION Set the selector correctly in position; otherwise, malfunction may occur.

SAFETY Setting The trigger cannot be pulled.

When you are not firing the gun or during storage. Always set the selector to the **Safe** position and attach the protective cap.

SEMI AUTOMATIC (Single Shot)

The gun will fire one shot each time the trigger is pulled.

FULLY AUTOMATIC (Automatic Firing)

The gun will fire automatically while the trigger remains pulled.

警告・注意

- この銃には、必ず「東京マルイ製BB弾」をご使用ください。他社製BB弾を使用して発生した故障については一切の責任を負いません。

マルイBB弾 (0.25g)
粗悪BB弾 (0.2g)



- マルイ電動ガン対応BB弾
0.25g New BB弾 (別売)
2000発入
950発入
0.20g New BB弾 (別売)
3500発入
1600発入

価格については各販売店にお問い合わせください。

3 マガジンへのBB弾の装填と脱着**●本体へのセット**

必ず下からマガジンをセットします。カチッと音がするまでしっかり押し込んでください。

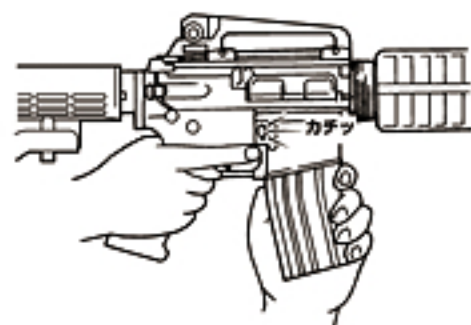
**注意**

射撃するまではセフティをONにしており、トリガーには指をかけないでください。

●本体からの取り外し

マガジンキャッチボタンを押し、マガジンを抜きます。(マガジンが落ちる場合がありますので、手で押さえてください。)

撃ち終わったら・・・ (20P参照)



- 1 チャージャーに当社6mmBB弾を入れます。(70発入ります。)



注意 東京マルイ製BB弾をご使用ください。

- 2 チャージャーをマガジンに差し込みます。

チャージャーをマガジンに差し込む時は、BB弾ストッパーを横向きに入れてください。(マガジン内のマガジンストッパーとぶつかる場合があります。)



矢印の方向にリブをスライドさせると、撃ち残ったBB弾を取り出せます。(飛び出すので注意してください。)

- 3 チャージングロッドで弾をマガジンに押し込みます。



注意 マガジンの装弾数は68発です。それ以上は無理に押し込まないでください。

警告 BB弾を入れたマガジンを銃にセットするのは、**4**バッテリーのセット (11P) を良く読み、**8**射撃 (19P) を行う際にセットしてください。暴発の危険が生じます。

WARNING・CAUTION

- Always use the Marui BB Bullet for this air gun. We shall not be held responsible for any damage or accidents arising from the use of bullets supplied by other manufacturers.

Please ask each store a price.

3 Loading of the BB Bullets to the Magazine, and setting the Magazine.**●Installation**

Make sure to set the magazine upwards and connect it firmly until a click sound is heard.

CAUTION Confirm that the safety lever is set to the Safety position and don't place your finger on the trigger.

●Removing the magazine

Press the magazine release to remove the magazine. (Support the magazine as it may drop.) **After Operation** (refer to 20P)

- 1 Insert 6mm BB bullets supplied by Marui into the charger. (70 bullets can be inserted.)

CAUTION Always use the Marui BB Bullet.

- 2 Insert the charger into the magazine.

- 3 Press in bullets using the charging rod.

CAUTION The magazine is capable of containing 68 rounds.

WARNING Read "4 Setting the battery" (P11) thoroughly before setting the magazine charging bullets to the gun, and follow instructions in "8 Firing(P19)".

警告・注意

- バッテリーの接続は、万一の誤作動（コネクターをつないだ瞬間に作動してしまう）などをふせぐ為に、必ず銃口に保護キャップを装着し、マガジンを外した状態で接続してください。

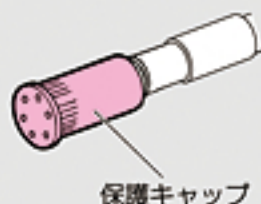
**4 バッテリーのセット** (ここからはバッテリーを充電してから行います。)

注意 マガジンは必ず外した状態で行います。

- ① 固定リングを下げ、ハンドガードを後部から取り外します。

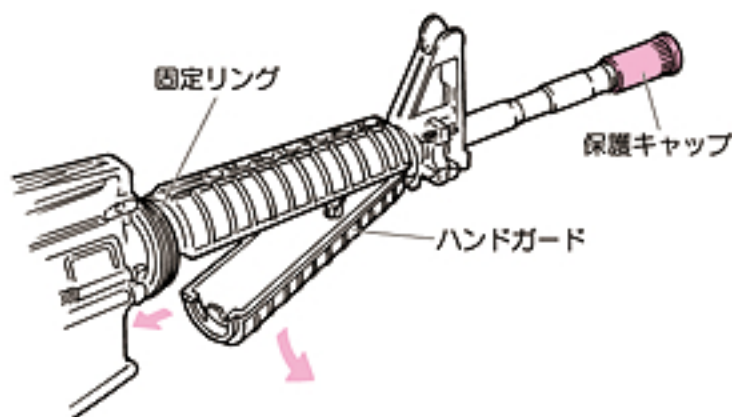

- ② コードが出ている方を前にして、図のようにバッテリーをハンドガード内のバッテリーガイド内側に入れ、コネクターを接続します。

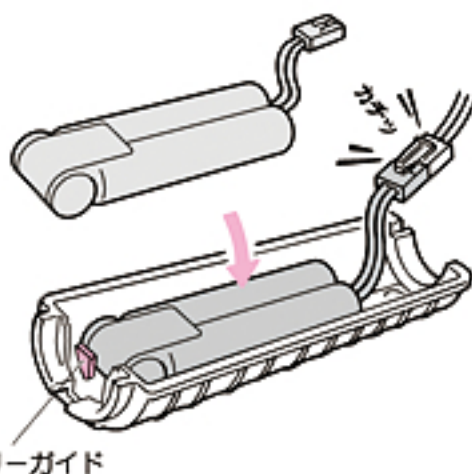

- ③ コネクターをハンドガード上半分のすき間に納めます。

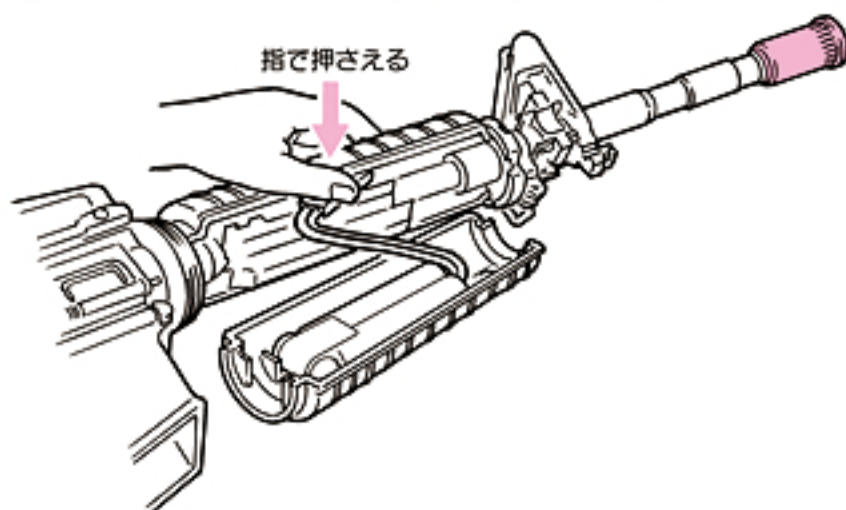
**WARNING・CAUTION**

- Always attach the protective cap and disconnect the magazine to avoid sudden operation upon connecting the connector to the battery.

4 Setting the Battery (Conduct operations hereafter after charging the battery.)

CAUTION The magazine is done under the condition that it is removed.

- ① Pull the fixing back and remove the fore grip from the rear.
- ② Insert the battery inside the battery guide in the fore grip as shown and connect connectors.
- ③ Store the connector in the space above the grip.

警告・注意

- ハンドガードは無理に閉じないでください。無理に閉じると断線やバッテリーケースを破損する恐れがあります。

- ④ バッテリーが定位置からずれないようにしながらハンドガード前部をはめ込み、固定リングを下げ、後部を取り付けてください。

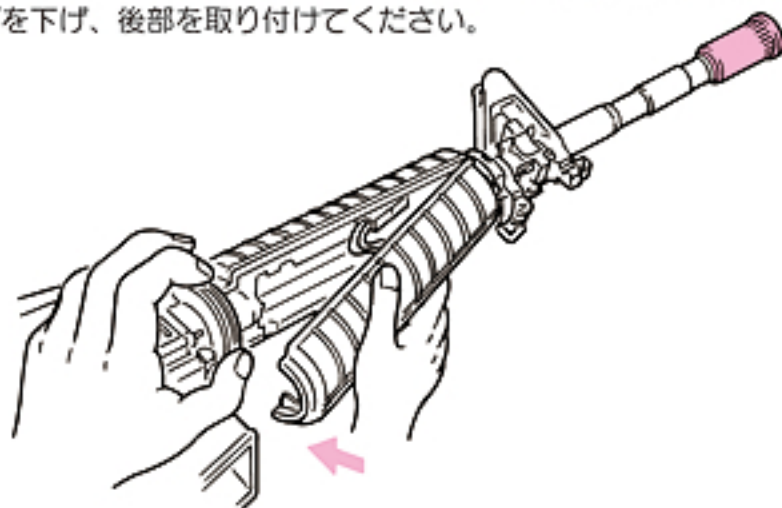
**うまく取り付けられない場合は…**

- コネクターは必ず図の位置（ハンドガードの上半分左側）に納めてください。
- コネクターやコードがバッテリーの上に重なってしまうと、セットできません。

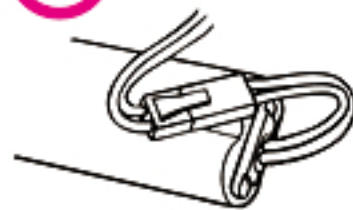
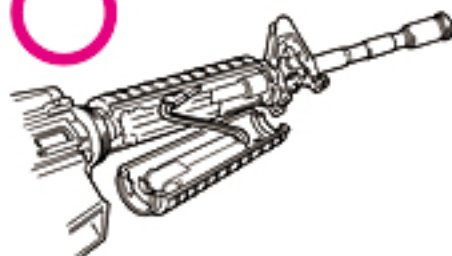

- 固定リングをしっかり押し込み固定してください。（ハンドガードのガタつき防止のため、固くなっています。）

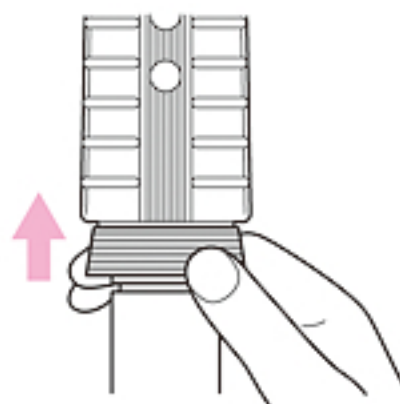
**WARNING・CAUTION**

- Do not force Fore grip into place. It may the handle

- ④ Press in the front of fore grip while securing the battery in position, pull the fixing ring back and set the rear of fore grip.

When the fore grip doesn't fit correctly.

- Be sure to position the connector in the position shown. (Position on the left hand side of the upper half area.)
- If connectors and/or cords are positioned above the battery, the fore grip cannot be set in position.
- Push the fixing ring forward (It may be stiff for preventing the hand guard unsteady).

警告・注意

- アジャストツールは紛失しないように!!
- 回しすぎるとフロントサイトやクリックパーツが外れますので注意してください。

5 オープンサイトの使用方法

フロントサイト 着弾点の上下を調整します。
アジャストツールをフロントサイトにかぶせて回します。

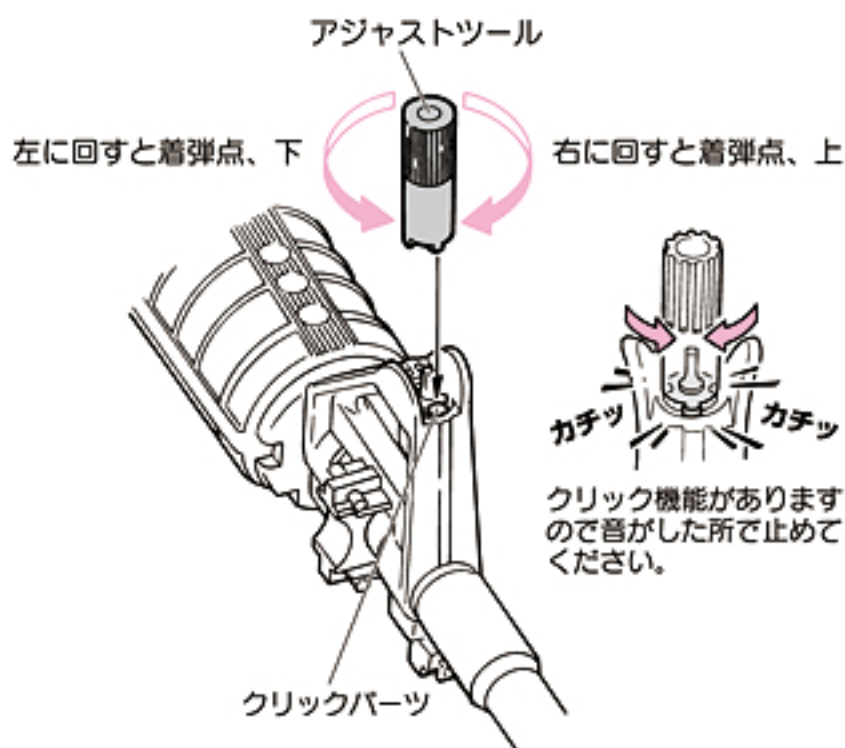

リアサイト-1 左右調整

ウィンテージ調整ダイヤルを回す事によってバトルサイトを左右に動かし、着弾点の左右を調整します。

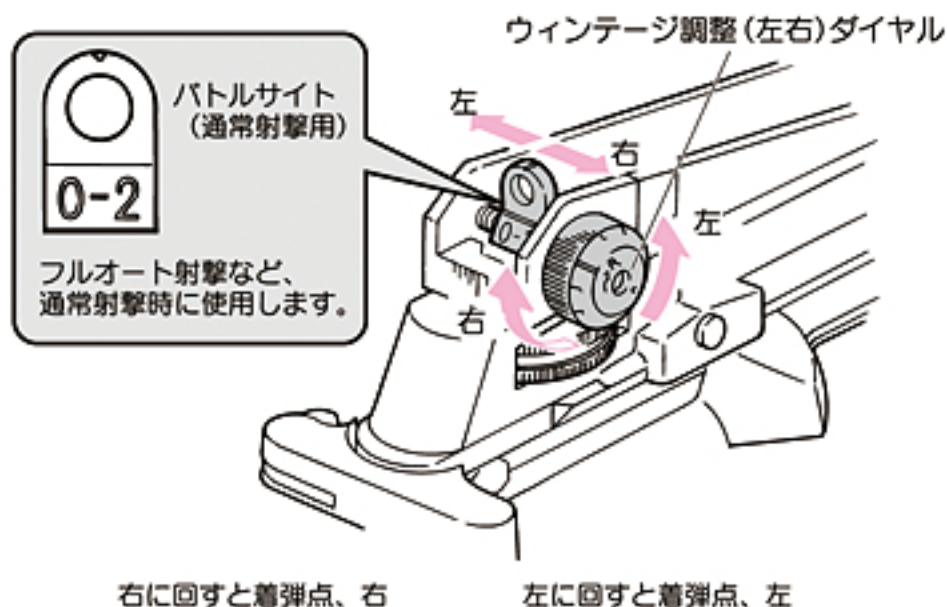

WARNING・CAUTION

- Be sure not to lose the adjustment tool.
- The front sight will come off if turned too much.

5 Setting the Open Sight

Front Sight Setting the bullet hitting point.
Cover the front sight with the adjustment tool and turn.
Turning counterclockwise: Lowers the bullet hitting point.
Turning clockwise: Raises the bullet hitting point.

Rear Sight 1 For left-right adjustment.

Turning the windage adjustment dial will move the bullet hitting point to the left or right.
Turning clockwise: Raises the bullet hitting point.
Turning counterclockwise: Lowers the bullet hitting point.

警告・注意

- 電動ガンM4A1は、実銃のリアサイトをリアルに再現しています。しかしながら実銃とは当然の事ですが全く異なる射撃威力であるため、特にエレベーションダイヤルを使用する遠距離射撃は19P③

「射撃」と21,22P④

「可変ホップアップシステムの説明」をよく読まれた上、試射によって有効と思われる射程距離をご考察ください。

(実銃は重い弾丸を使用し、山なりの弾道で遠距離を狙うのに対し、電動ガンはホップアップシステムにより、遠距離までBB弾が水平飛行する特性があるためです。)

電動ガンでは13,14P⑤で示すサイト調整をフルに使うことにより、更に正確な射撃をお楽しみ頂けます。

リアサイト-2 精密射撃



バトルサイト (精密射撃用)
より正確な射撃を行う場合に使用します。

バトルサイト (手で倒します。)

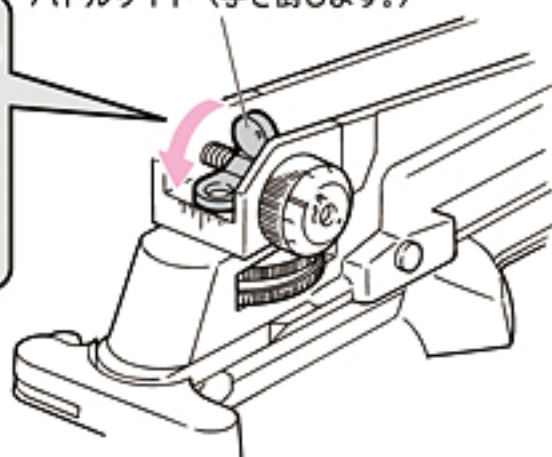

サイトアッセンブリーにはミリ単位の目盛りがあります。左右調整の目安として使用してください。

リアサイト-3 上下調整

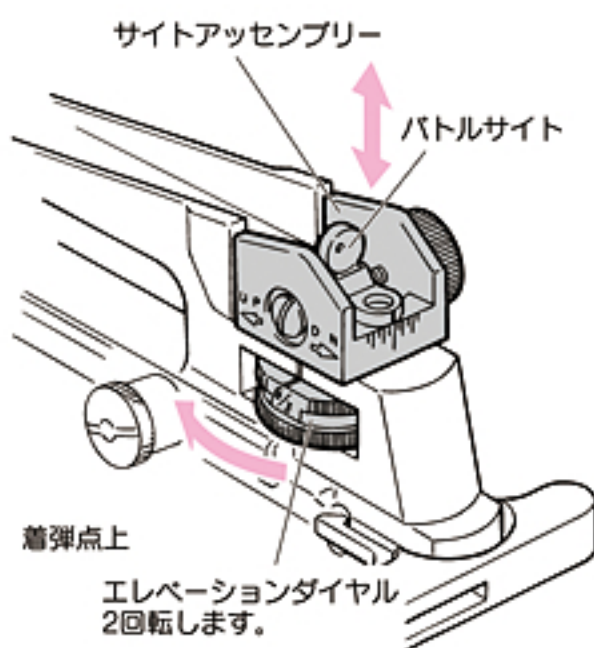
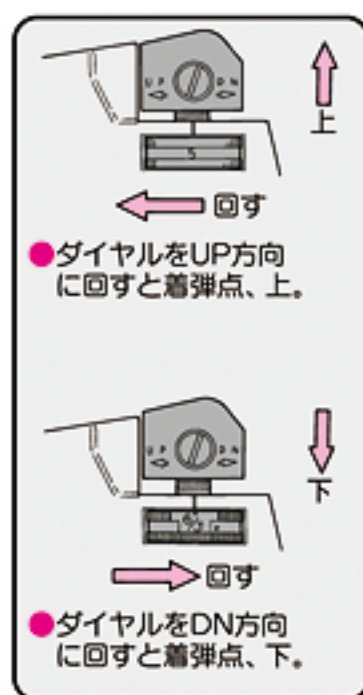

WARNING・CAUTION

- Tokyo Marui,s M4A1 rear sight is designed as close to the real thing as possible. But, of course, the ranging will differ from the actual M4A1. Please refer to 19p③ [Firing] and 21,22p④ [Variable hop up system] for directions. The explanation is for the actual M4A1 rear sight. Use for (Tokyo) Marui,s air gun will vary.

Rear Sight 2. For precision targeting.

The sight assembly is marked in millimeters for easy use.

Rear Sight 3. For up-down adjustment.

Turning the windage adjustment dial will move the bullet hitting point to the left or right.

- Turning the dial UP will raise the bullet hitting point.
- Turning the dial DOWN will lower the bullet hitting point.

警告・注意

- キャリングハンドルは、インターフェイスノブにより、確実に固定してください。固定が不十分だと、銃本体が落下するなどの危険が生じます。

6 キャリングハンドル及びタクティカルサイドスリングアダプターの脱着

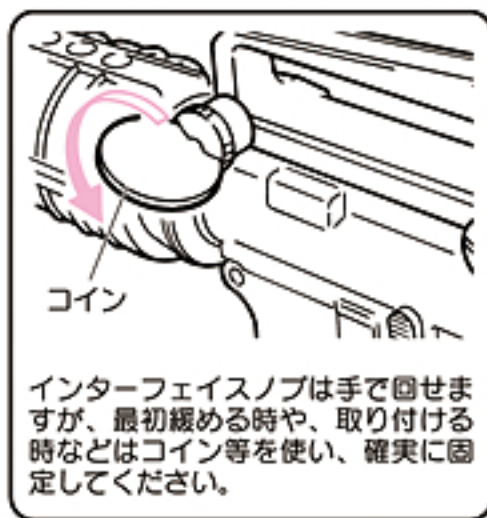
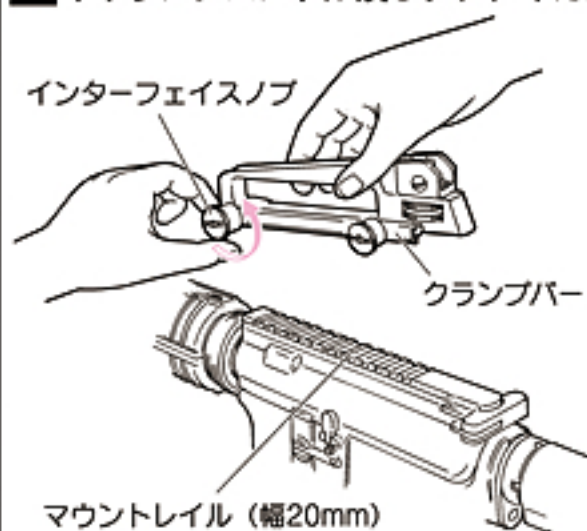

- スコープ等の取り付けができます。

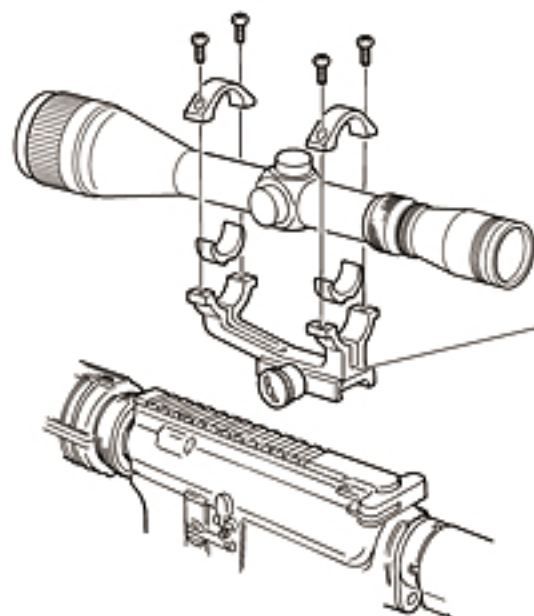

注意
当社アクセサリパーツ、マウントリングセットはローマウントであるため、使用できません。

- キャリングハンドル取り付けのポイント

マウントレールに対し、キャリングハンドル右側凹部及び、クランプバーが図のように正しい位置にあるか、確認してインターフェイスノブを固定してください。

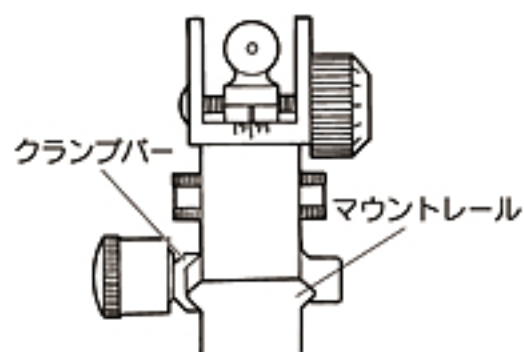

WARNING・CAUTION

- Make sure the Interface Knob on the Carrying Handle is secured to ensure it doesn't drop off the gun.

6 Using the Carrying Handle and Tactical Side Sling Adapter

Although the Interface Knob can be loosened by hand, you may require a coin or screwdriver the first time.

- Scopes can be attached to the Mount rail.

CAUTION
Marui's Low Mount Set cannot be used.

- Removal One-point

Put the fixed right side in place first on an angle before pushing down on the left side.

警告・注意

- 分解には工具を必要とします。



ラジオペンチ

- 工具を使用する際、ケガには十分注意する事。
- 不必要な分解は絶対にしないでください。パーツの破損や、ゴミなどによる不良の原因となります。

●タクティカルサイドスリングアダプターの分解

左右入れ替え等のために分解します。

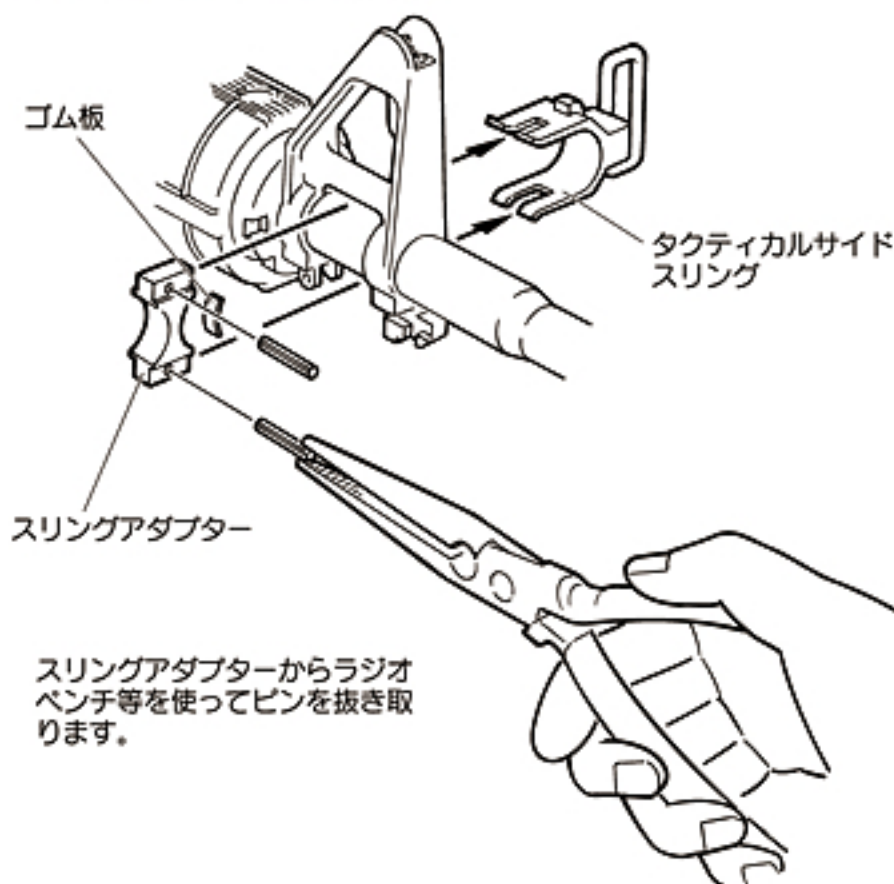

スリングアダプターからラジオペンチ等を使ってピンを抜き取ります。

M16A1シリーズへの取付

- タクティカルサイドスリングはスリングアダプターの向きを変える事でM16シリーズ全てに取り付ける事が可能です。

M16A1系とA2系、それぞれ矢印の方向に合わせて取り付けます。

A2側

M16A2、M4用バレルに合わせてRが大きい。

A1側

M16A1、XM、ベトナム、CAR-15用バレルに合わせてRが小さい。

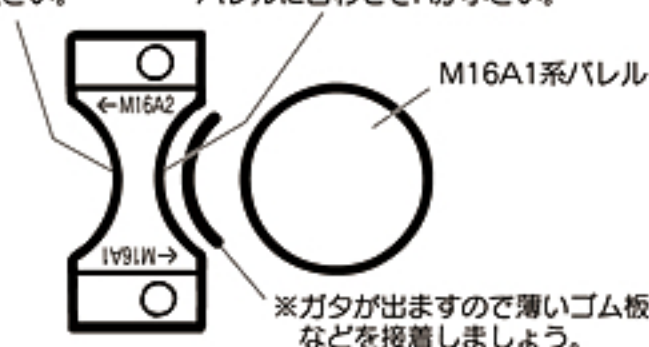

※ガタが出ますので薄いゴム板などを接着しましょう。

WARNING・CAUTION

- Tools will be necessary.
- When using a tool, please watch your hand.
- Don't disassemble beyond what is necessary. Or the gun may be damaged.

●Tactical Side Sling Adapter

It is separate to enable left or right assembly.
Pulling a pin out.

Install a M16A1 series.

- The Tactical Side Sling Adapter is designed to fit all of the M16 Series Guns. Attach the each part to the direction with M16A1 or M16A2 mark.

A2: M16A2, M4 have larger barrels.

A1: M16A1, XM, CAR-15 have smaller barrels.

※Use the rubber piece provided to fill the gap.

警告・注意

- チャージングハンドルから手を離すと勢い良くダミーボルトが閉じます。この時、誤って指を入れたままですと大変危険です。特にホップアップ調整時にチャージングハンドルから手を離さないようにしてください。



- ポートカバーを閉じる時は、必ずチャージングハンドルが前に戻っている事を確認してから閉じてください。チャージングハンドルが途中で止まっている状態で閉じるとこわれます。

7 可動部の説明

- チャージングハンドルを引くと同時にポートカバーが開き、ダミーボルトが後退し、ホップアップ調整ダイヤルが現れます。

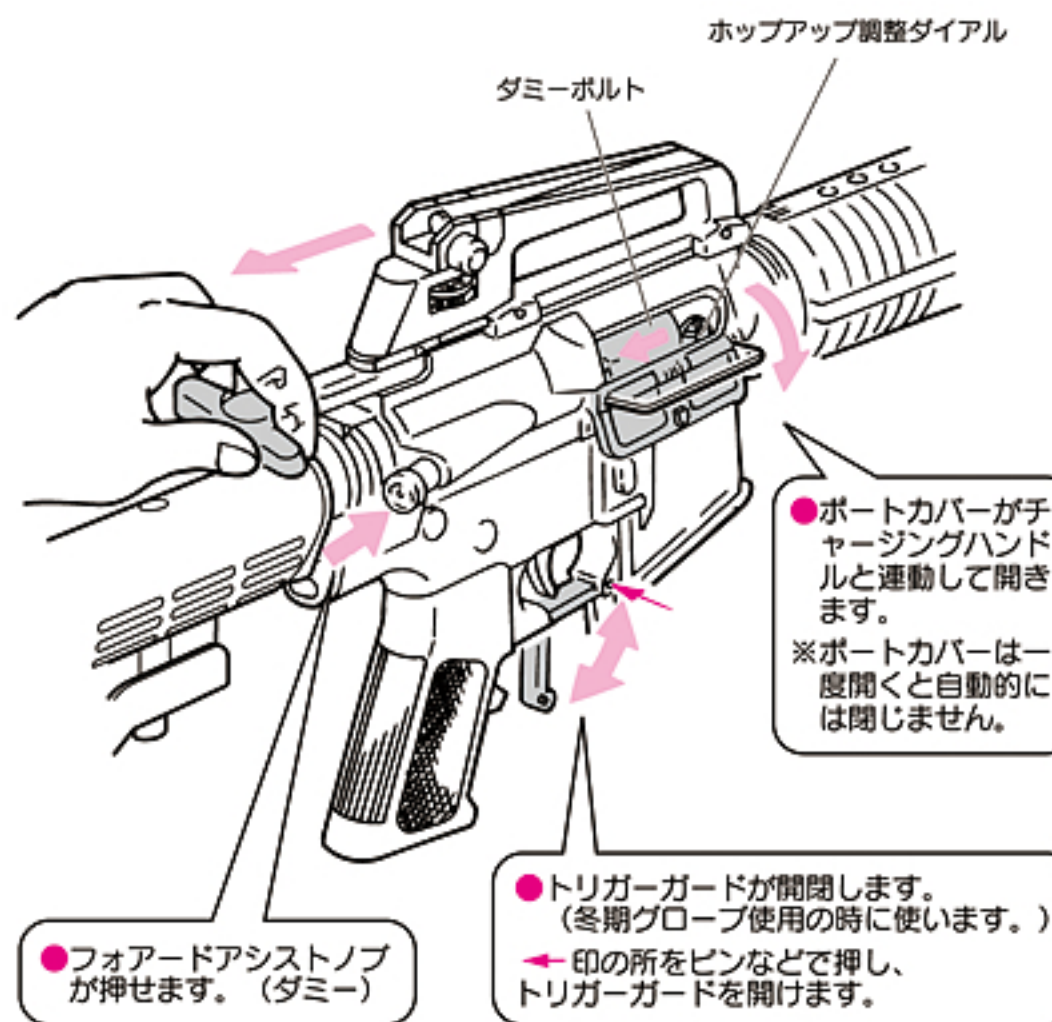
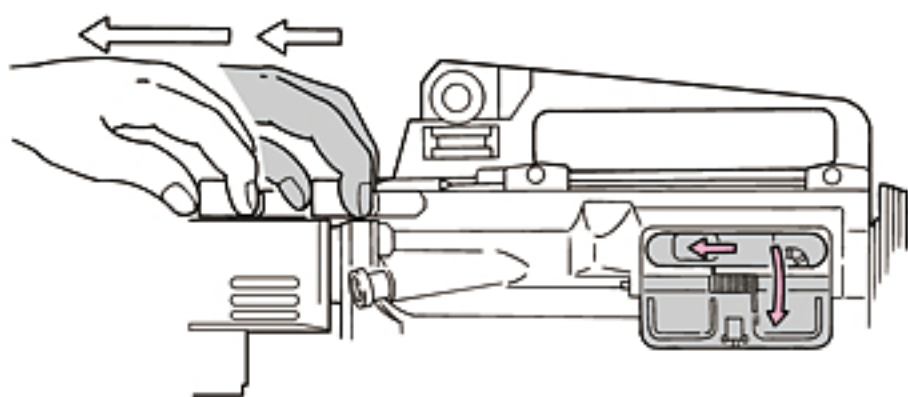
**WARNING・CAUTION**

- Be careful not to catch your finger in the dummy bolt as it will close quickly when the charging handle is released.
- When closing the port cover, make sure the charging handle has returned fully into position, otherwise the port cover will not close.

7 Movable Parts

- Pulling the charging handle will expose the hop up adjustment dial in the port cover.
- Pulling the charging handle opens the port cover.
※ The port cover must be closed manually.
- Forward assist knob can be pushed.
- Trigger guard can be opened and closed. (Used when you wear gloves in winter.)
Open with a pin like object.

警告・注意**ワンポイントカルチャー**

近年、アメリカ軍では様々なボディーアーマーを含む新型歩兵装備が氾濫しています。任務によって装備を変更する場合、バットストックの射撃ポジションが重要となり、従来の4ポジションから、6ポジションへと進化が促されました。これにより、どのような装備、またドットサイトやスコープを載せ換えても、問題なく安定したポジションを得る事が可能となったのです。

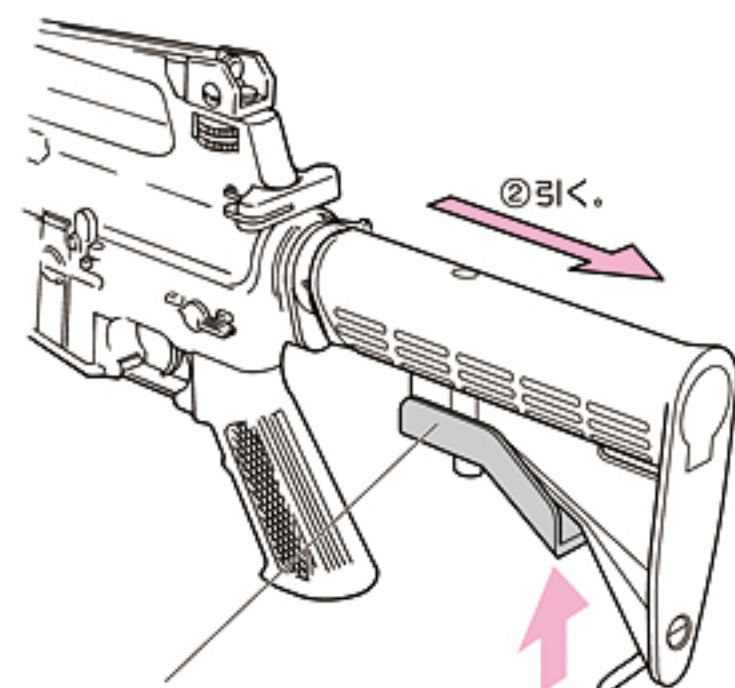
●エンハンスドストックの操作

ストックリリースレバー ① 押してロックを解除。

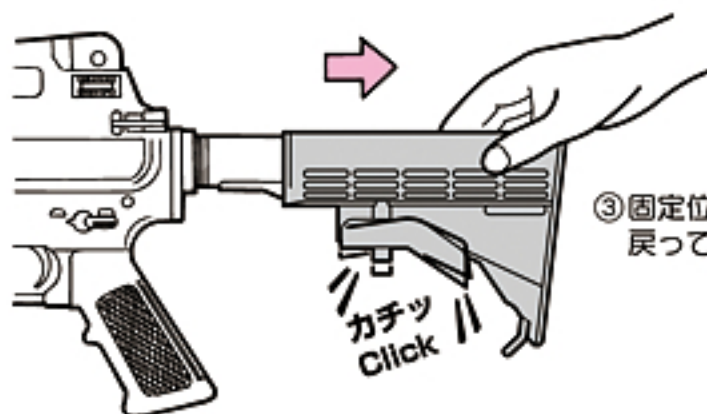

③ 固定位置まで引くと、レバーが戻ってロックされます。

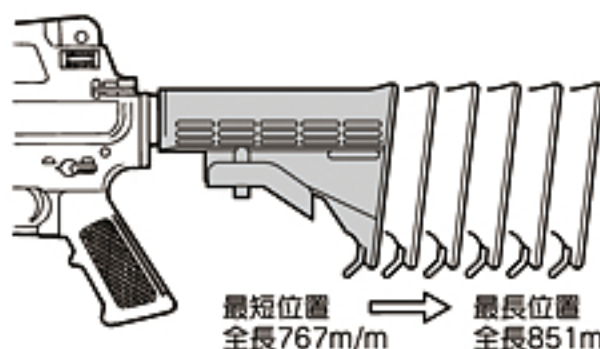

●6ポジションに固定されます。

※最も使いやすい長さに調節して使用します。

WARNING・CAUTION**One point culture**

Even if it carried and changed what equipment, and a dot sight and a scope by having been urged to evolution to six positions from four positions of the former the shooting position of a bat stock, it became possible to obtain the position stabilized satisfactory.

●Enhanced Butt Stock

① Push the Release Lever to unlock.

② Pull

③ The stock will stop at the first position if it is pulled without pushing in the Release Lever.

● Adjust length of 6 position.

※ Adjust to the most comfortable position.

警告・注意

- セミオート射撃中、まれにトリガーを引いてもスイッチONされないことがあります。セクターをフルオートにし、5～6発撃った後、セミオートで撃ってください。正常に作動するようになります。

射撃の際には必ずゴーグルを装着してください。

マルチプロゴーグル

- Sサイズ
- Lサイズ

射撃 (十分に安全を確かめてから射撃してください。)

注意 ③マガジンへのBB弾の装填と脱着を参照し、ここで初めてBB弾を入れたマガジンをセットします。

- ① マガジンをセットします。カチッと音がするまでしっかり押し込んでください。

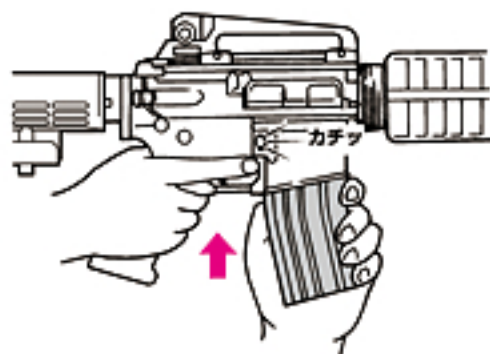

- ② 保護キャップを外す。



- 注意** ● 万一の暴発を防ぐと共に防塵のために、発射時以外は必ず保護キャップを装着してください。(装着したまま射撃しないでください。)
● 不用意にトリガーを引くと非常に危険です。周囲の安全を確認し、射撃する時のみトリガーに指をかけるようにしてください。

- ③ セクターレバーをセミまたは、フルオートにします。

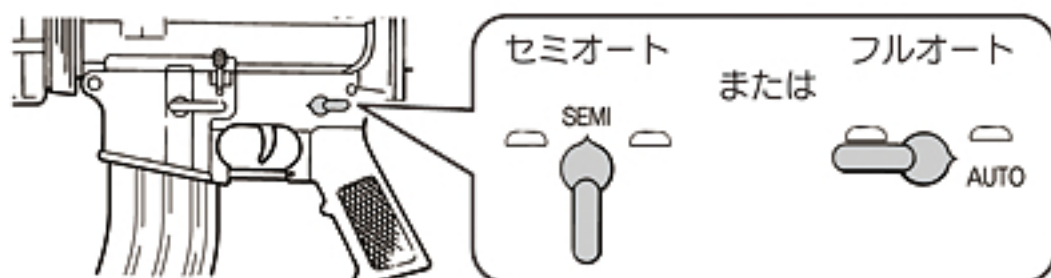

射撃を始める前に必ずお読みください。



人や動物には絶対に銃口を向けません。



人や車が横切る場所や、ガラス等が多い危険な場所では射撃しない事。



射撃をする人はもちろん周囲の人もゴーグルを必ず着用してください。

- ④ トリガーを引く。(試射)

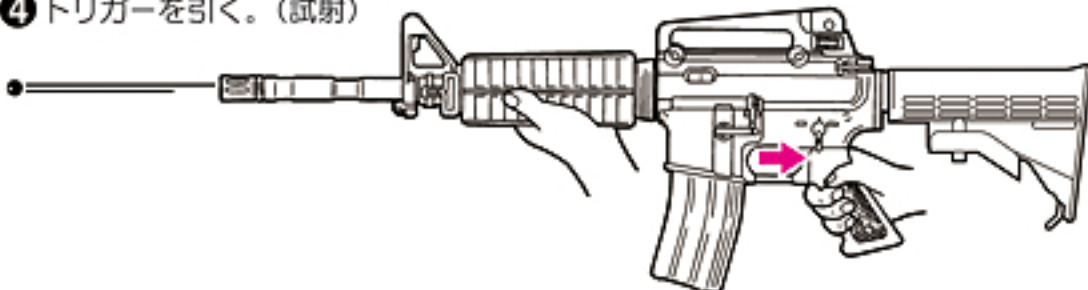

※サイティング方法は、13,14P③を参照してください。

- 注意** ● 不用意にトリガーを引くと非常に危険です。周囲の安全を確認し、射撃する時のみトリガーに指をかけるようにしてください。
● マガジン装着後、トリガーを引いても初弾のみ空撃となる場合がありますが、故障ではありません。

WARNING・CAUTION

- There are possible cases that no firing occurs after pulling the trigger in the semi auto mode. In this case, do not pull the trigger furiously. Fire 5 to 6 shots in the full auto mode and then return to the semi auto operation.

FIRING (Confirm safety sufficiently before beginning firing)

CAUTION Load the magazine charging the bullets, referring to "③Setting the magazine".

- ① Make sure to set the magazine upwards and connect it firmly until a click sound is heard.
② Remove the protective cap.

CAUTION

- Make sure to attach the protective plug to the gun muzzle, except when you are shooting, for preventing accidental, sudden discharge and for the dust-proof purpose. (Never pull the trigger with the protective plug being attached.)

- Activating the trigger carelessly is extremely dangerous. Never put your finger onto the trigger unless the protective plug is removed and you are ready to shoot a target.

- ③ Set the selector lever to Semi or Full Auto.

- ④ Pull the trigger.

CAUTION

- Activating the trigger carelessly is extremely dangerous. Never put your finger onto the trigger unless the protective plug is removed and you are ready to shoot a target.

- A blank firing may occur at triggering after setting the magazine, this is the normal operation of the gun.

警告・注意

- 撃ち始めのしばらくの間、モーター部から多少臭いがしますが異常ではありません。



- シリコンオイルスプレー後、約200~300発前後はホップが不安定になりますが故障ではありません。

撃ち終わったら・・・

- マガジンを抜いて安全な方向に向けてフルオートで2~3秒空撃ちしてからセミオートで一発撃ってください。（撃たないとバネが弱くなる場合があります。）セレクターをセフティの位置にします。
- 使用しない時は、必ずバッテリーを外して保護キャップをしておく事。マガジン内に弾が入っていても（マガジンをセットしなくても）チャンバー内に弾が残っている場合があります。

警告

- チャンバー内にゴミ、ホコリなど絶対に入らないようにしてください。弾づまりなど、故障の原因となります。

モーターとバッテリーの注意

- 発射回数（回転）が遅くなったら、バッテリー切れですので再充電してください。
- モーターやバッテリーを長持ちさせるために、およそ連発で500発位撃ったら5~10分休ませましょう。

このような時は・・・

- もしも弾が詰まった場合は、詰まった弾を取り出し、（27P ②を参照してください。）図のようにチャンバーからシリコンオイルを給弾口に数滴たらすか、スプレーを0.5~1秒間吹きかけてください。スムーズに連射されるようになります。

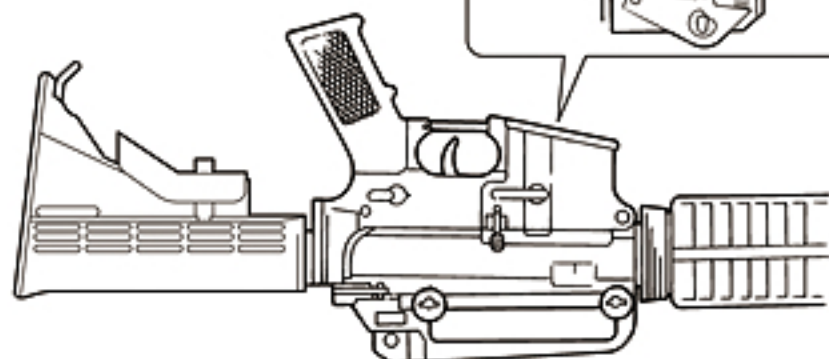
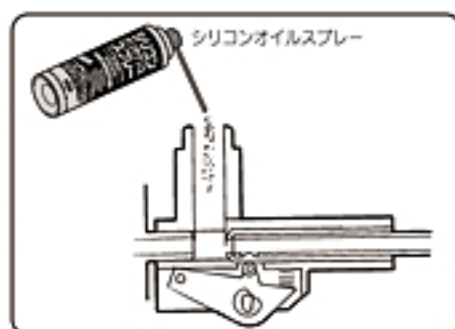

注意 CRC-556などの鉱物性オイルは絶対につけないでください。プラスチックが溶解してしまいます。

保管の時は、いつも保護キャップをしておく

WARNING・CAUTION

- Smell may be generated from the motor for a while when a new air gun is operated, this is the normal operation of the gun.
- The hopping up operation may be unstable for 200 to 300 rounds after using silicone oil, this is the normal operation of the gun.

After Operation

- Remove the magazine and dry fire the gun in the semi auto mode directing the muzzle to a safe direction. (Otherwise, the spring may be weakened.) Set the selector to the Safe position.
- Bullets may remain in the chamber even if the magazine contains no bullets (or if the magazine is not connected).
- Always disconnect the battery and attach the protective cap whenever you do not operate the air gun.

WARNING

- Make sure no dirt gets into the chamber to avoid clogging of bullets.

Cautions on Motor and Battery

- Charge the battery if the firing cycle becomes slow.
- Give the air gun a rest for 5 to 10 minutes after firing about 500 rounds, in order to ensure long service lives of the motor and battery.

When Bullets Are Clogged

- If bullets are clogged, remove them (refer to 27P ②) and apply a few drops of silicone oil into the chamber from the magazine entrance as shown or spray silicone oil for 0.5 to 1 sec, to obtain smooth continuous firing.

CAUTION Never use CRC-556 or other mineral oil.

Always attach the protective cap during storage.

警告・注意

- ダミーボルトに指を挟まないよう注意してください。



- 万一強くかけすぎて弾づまりをおこしたら、すぐ撃つのをやめてダイヤルをノーマル側にもどし、ホップを解除して2～3発撃ってから再度調整してください。

9 可変ホップアップシステムの説明

このシステムは、発射されるBB弾に一定方向の回転を与える事によりBB弾に揚力を持たせ、普通の発射機構が放物線を描く弾道に対し、より遠い目標に向かって水平に、かつ遠距離に飛ばす事を実現させたものです。さらにマルイの可変ホップアップシステムは固定式のものとは異なり、ダイヤルやレバー調整でスピンのかかり方をワンタッチで微調整することができる、まさに理想的なホップアップシステムです。

注意 ● ホップ調整用ダイヤルを回しすぎると弾づまりをおこします。弾づまりをしたまま撃ち続けると、ピストン及びギアが破損します。

- 弾づまりをおこした場合は、すぐに撃つのをやめてホップ調整用ダイヤルをノーマル位置に戻し、クリーニングロッドでつまった弾を取り出します。(27P 図2参照)
- 一度使用した弾、汚れた弾は絶対に使用しないでください。(チャンバーにキズやゴミが付き、ホップが不安定になり、また弾づまりの原因にもなります。)

▶ 調整のしかた (取扱い説明書の19P 図3 射撃を読んで試射をしながら行ってください。)

- チャージングハンドルを引いたまま調整します。
- ホップ調整用ダイヤルを少しずつ右回り (ホップ方向) に回すと、ホップがかかります。(BB弾が水平に飛ぶところがベストです。)
- あまり強くかけすぎると逆に飛行性能を悪くしますので、必ず水平になったらやめてください。

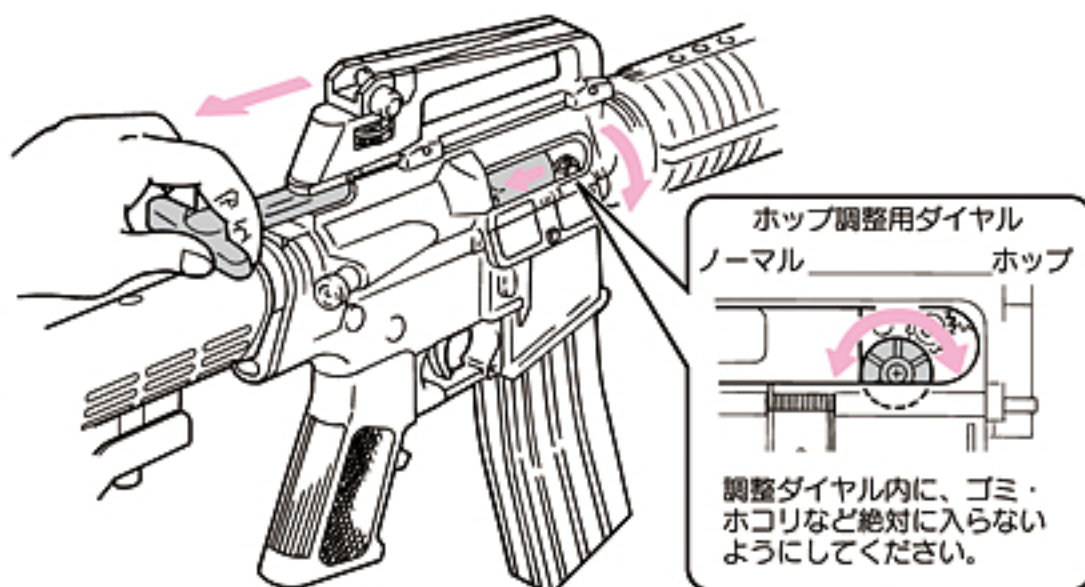

警告 調整中、チャージングハンドルを引いている手を絶対に離さない。

WARNING・CAUTION

- Be careful not to catch your fingers in the dummy bolt.
- If the hop-up is adjusted excessively causing clogging of bullets, immediately stop operating the gun, return the dial to Normal, fire 2 or 3 shots and readjust.

9 Variable Hop-Up System

By producing a back-spin on the BB bullets, this system allows for straighter and longer distance shooting than normal air guns. Unlike the fixed type, the Marui variable hop up system permits one-touch adjustments using the dial and lever, making it an ideal hop up system.

CAUTION

- Moving the dial too much towards HOP causes bullets to clog. Keep pulling the trigger with bullets being clogged damages the piston and gears.
- If bullet clogging occurs, immediately stop firing the gun, return the hop adjustment dial to the Normal position and remove clogging bullets using the cleaning rod. (refer to 27P 図2)
- Never use used and dirty bullets. (Otherwise, the chamber becomes dirty, resulting in instable hopping up.)
- ▶ Adjustment Procedure (Adjust by carrying out trial firing, referring to 9 on page 19 of the instruction manual.)
- Keep pulling the charging handle while adjusting the dial.
- Turning excessively adversely affects the trajectory. So, stop turning the hop adjustment dial when bullets fly horizontally.
- The hop up dial can only be turned a certain amount. Turning it too much will damage it.

WARNING Don't let go of the charging handle when adjusting the hop up.

警告・注意

- 精密なタイトバレルを使用していますので汚れた弾や、バリや突起などのある粗悪なBB弾を使用すると弾づまりを起し、メカBOX及びシステムに重大な故障を来します。
- ホップアップシステムは弾丸が回転しながら飛びますので、ガンを倒して撃つと、BB弾が左右に大きく曲がって飛び危険です。ガンは必ず通常の立てた状態で撃ってください。



- 下図のようにBB弾が水平に飛ぶ位置がベストポジションで飛距離もアップします。

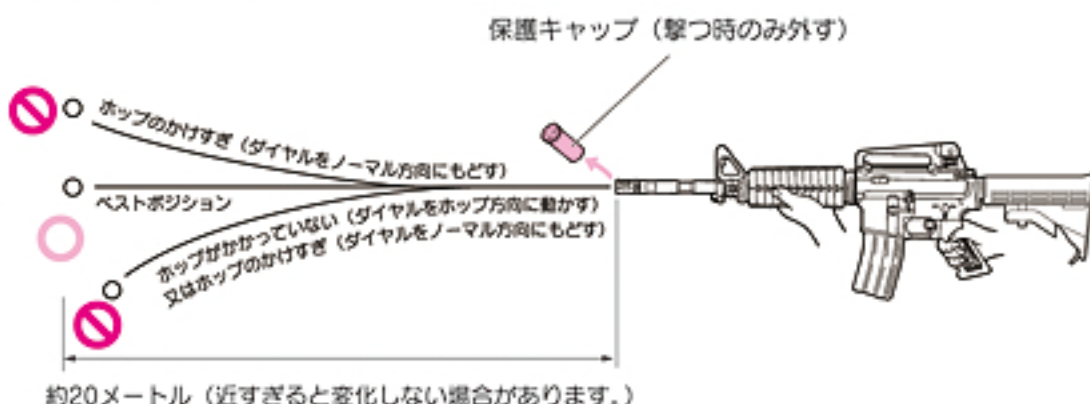

ご使用上の注意 (必ず守ってください)

- 弾づまりを直す時やクリーニングする時は、ホップ調整用ダイヤルを必ずノーマル位置まで戻します。(戻さないとチャンババックキンをいためます。)
- 10000発位撃ったら、チャンバーにシリコンオイルスプレーを0.5~1秒間スプレーしてください。(20P参照：スプレー後、約200~300発前後はホップが不安定になる事がありますが、故障ではありません。)
- 誤った使用方法、分解、改造などによる故障・事故について当社では一切責任を負いません。また、それらの修理費用はお客様の負担となります。

構造図

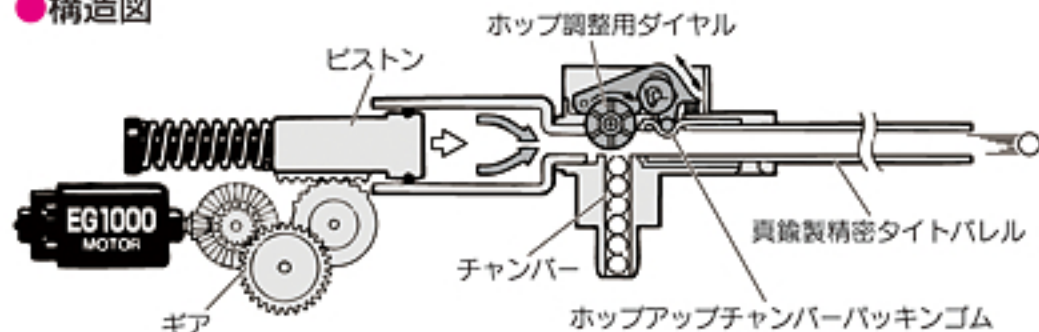

WARNING・CAUTION

- Since a precision tight barrel is used, use of dirty bullets or those with burrs causes clogging of bullets and possible fatal damage to the mechanical box and system.
- Never hold the gun sideways as the BB bullets will curve right or left. This is due to the HOP-UP SYSTEM.

- The best position is where the bullets fly horizontally, and the longest flying distance is obtained.

Operational Cautions (Strictly observe the following cautions.)

- Make sure to return the hop adjustment dial to the Normal position when removing clogged bullets or cleaning. (Otherwise, the chamber packing is damaged.)
- When about 10,000 rounds are fired, spray silicone oil to the chamber for 0.5 to 1 sec. (refer to 20P The hopping up operation may be instable for 200 to 300 rounds after spraying the silicone oil, which is not a problem.)
- We shall not be responsible for any damage or accidents arising from wrong operation, disassembly and modification of the air gun. Any costs for repair of such damage shall be paid by the user.

ホップがかからない時は…

銃の状態	原因	対処の方法
弾が上に飛ぶ	ホップのかけすぎ	調整ダイヤルをノーマル方向に少しずつ戻す
弾があまり飛ばない (ホップがかからない)	ホップのかけすぎ	調整ダイヤルをノーマル方向に少しずつ戻す
	ホップパッキンに油が付いている	4~5マガジン分試射するか、クリーニングロッドで汚れをおとす
	ホップパッキンの摩耗破損	お買い求めのお店、又は当社での部品交換・修理
調整ができない	調整ダイヤルその他のパーツ破損	お買い求めのお店、又は当社での部品交換・修理
弾づまりをおこす	ホップのかけすぎ	調整ダイヤルをノーマル方向に少しずつ戻す
	BB弾の不良、径が大きい	東京マルイ製電動ガン対応BB弾を使用する
	ホップパッキンが汚れている	クリーニングロッドで汚れを落とすかお買い求めのお店、又は当社での修理・整備

When Hopping Up is improper

Symptom	Cause	Action
Bullets flying upwards	Too much hop setting	Gradually return adjustment dial towards Normal.
Short flying distance of bullets (less hopping up effect)	Too much hop setting	Gradually return adjustment dial towards Normal.
	Hop packing contaminated by oil or dirt	Fire bullets equivalent to 4 to 5 magazines or clean the chamber using cleaning rod.
	Worn or damaged hop packing	Purchase the replacement part at your dealer or from Marui and replace it.
Cannot adjust	Damaged adjustment dial or other parts	Purchase the replacement part at your dealer or from Marui and replace it.
Frequent bullet clogging	Too much hop setting	Gradually return adjustment dial towards Normal.
	Improper or too large sized BB bullets	Use the BB Bullet supplied by Tokyo Marui.
	Dirty hop packing	Clean using the cleaning rod or consult your dealer or Marui for repair.

注意 (別売フルオート・トレーサー、ナイトタイプ・サイレンサーおよび減速アダプターを取付ける場合のみ、ご参照ください。)

- フルオート・トレーサー
- 0.20g発光BB弾 600発

1 コンペンセイターにある止めネジをM3止めネジ用六角レンチ (1.5mm) で緩めます。



2 コンペンセイターを取り外します。



●フルオート・トレーサー (BB弾発光装置) アダプターの付け方

3 発光ユニットのフタを取り、図のように①マズルガイド②カブラーの順番に取付ネジを止めます。

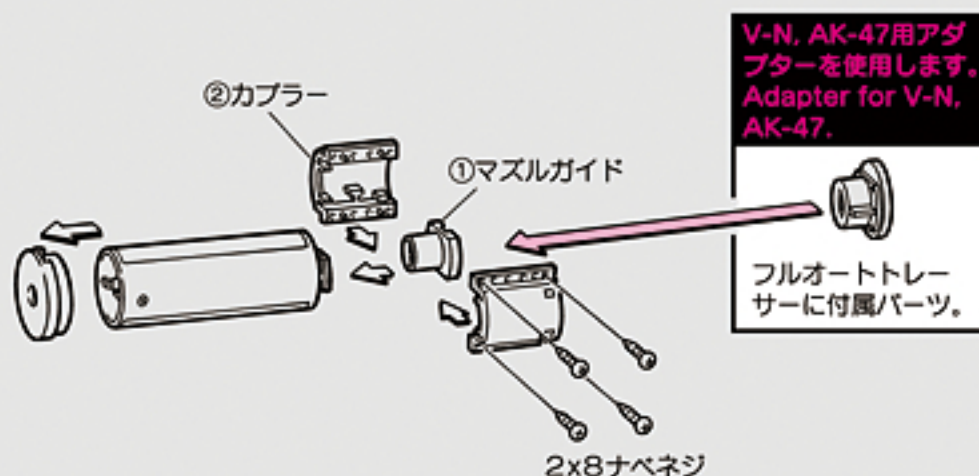

4 2×10サラネジを4本固定します。

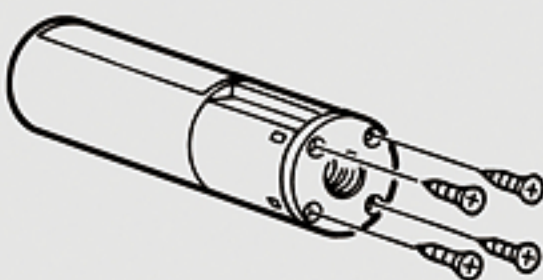

5 トレーサーを取り付けます。

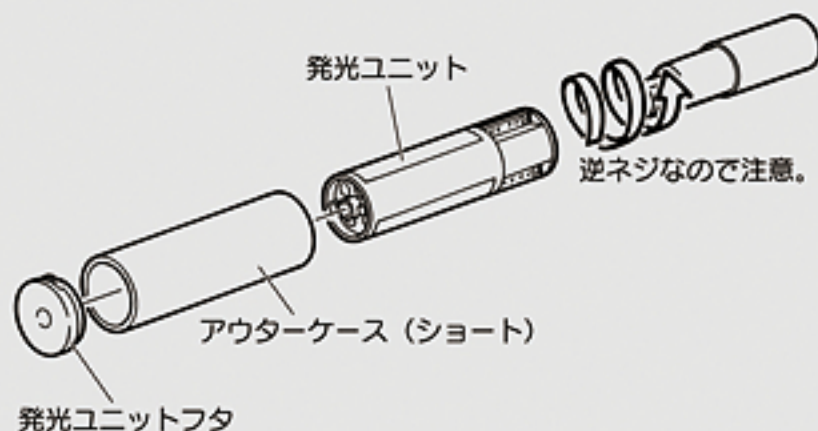

●別売ナイトタイプ・サイレンサーの付け方

プロサイレンサー別売 (ナイトタイプ)

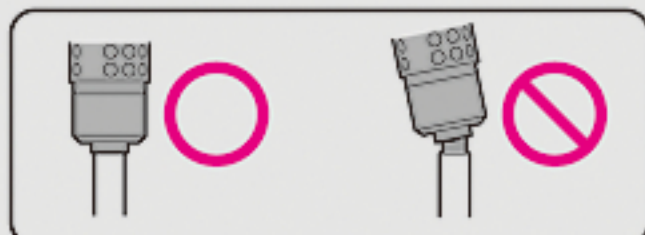
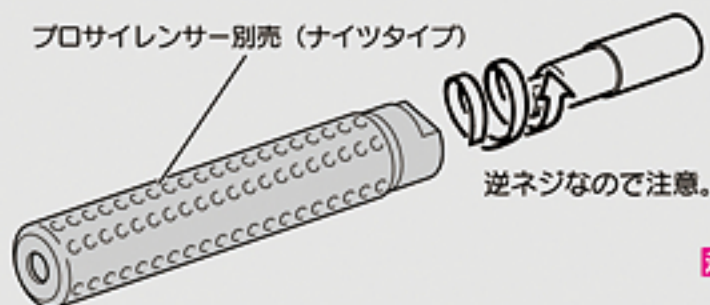

警告 水平にしないとネジ山がつぶれる恐れがあります。

●別売減速アダプターの取付も基本的に同様です。

- 注意**
- 取付けの際、逆ネジ部の形状により、曲がってネジ込みやすいので注意してください。また、必要以上の力でネジ込むと、アダプターのネジ部分を破損しますので注意してください。
 - トレーサー、サイレンサーが軸線よりずれて装着されると、発射されたBB弾により破損する恐れがあります。

警告・注意

- アッパーレシーバーの脱着は、マガジンを外した状態で行ってください。マガジン内の残弾がレシーバー内に飛び出し、故障の原因になります。
- マガジンを外した後、安全な方向に向けて、セミオートで一度だけ空撃ちしてください。メカBOX内のピストンを前進位置にし、アッパーレシーバーを取り外しやすくするためです。
- セミオート射撃後、安全のため必ずバッテリーも外して作業してください。

10 整備のための通常分解(テイクダウン)と各種メンテナンス

注意 分解をはじめる前に… 分解をはじめる前に必ずマガジンを外し、安全な方向に向けてセミオートで一度だけ空撃ちしてください。これはメカBOX内のピストンを前進位置にしてアッパーレシーバーを取り外しやすくするためです。

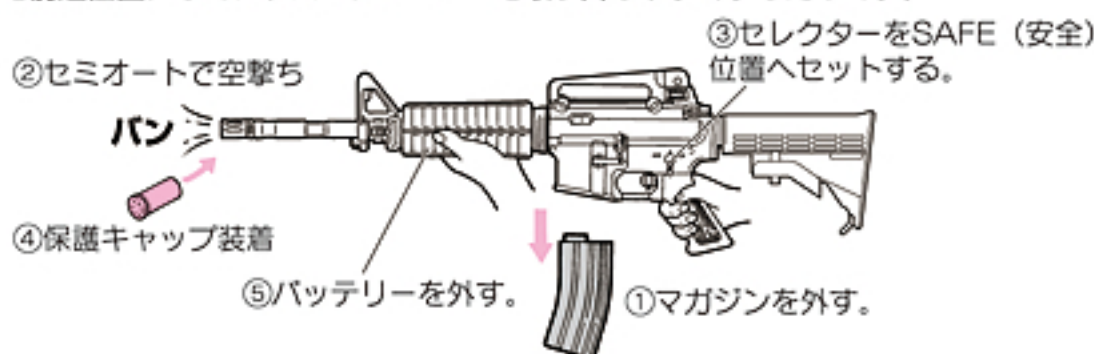
**1 アッパーレシーバーのストック側を外す。**

ドライバー等を使用してストックよりのフレームロックピン(後)を抜き取り、アッパーレシーバーを押し上げます。

注意 ハンドガードよりのピンが支点になりますので、破損させないようにゆっくりと引き上げます。

- 下図のようにしてアッパーレシーバーを持ち上げます。

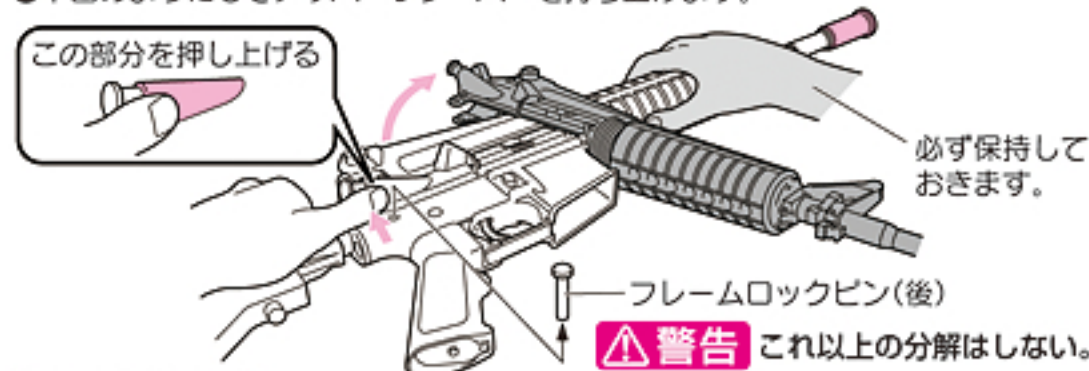
**2 バレルが抜けます。**

バレル内のクリーニングはここまでの分解で可能です。クリーニングはP27 図2を参照してください。

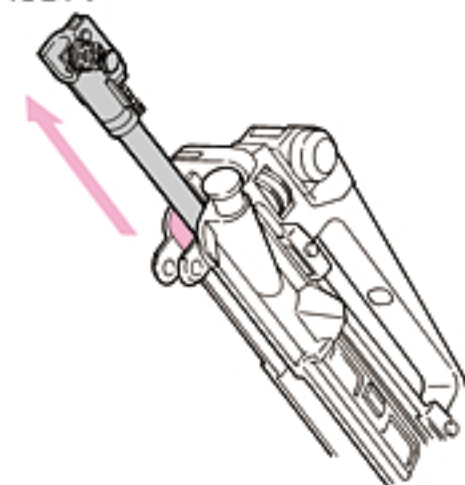
**注意**

アッパーレシーバーを外した状態の時にチャージングハンドルを引いたり、ダミーボルトを押ししたりしないでください。ダミーボルトが曲がったり、外れたりして故障の原因になります。

注意

M4A1専用メカBOXはピストン後端部にあたる部分が開口しています。この部分にゴミ、異物が入りますと故障の原因となります。注意してください。

WARNING・CAUTION

- Attach or detach the upper receiver with the magazine being removed. Otherwise, bullets remaining in the magazine may jump out in to the receiver, causing malfunctions.
- After removing the magazine, Fire the rifle in semi-automatic once to move the piston forward for easy disassembly. After firing the single shot.
- Remove the battery for safety reasons.

10 Normal Disassembly for Overhaul (Take down) and Maintenance Procedures

CAUTION After removing the magazine, Fire the rifle in semi-automatic once to move the piston forward for easy disassembly.

1 The upper receiver can be removed.

Remove the frame pin by screw driver and pull open the upper receiver by the carrying handle.

CAUTION The pin by the hand guard is the pivot point don't over pull.

WARNING Do not disassembly past this point.

2 The barrel can be removed.

Stop here for barrel cleaning.

CAUTION Do not pull the charging handle or the dummy bolt while disassembled. Doing so will damage the gun.

CAUTION Make sure no dirt gets into the M4A1 meca box as the end is open.

警告・注意

● バレルアッセンブル及び、レシーバーの脱着は、ゆっくりと行ってください。いきおいをつけたり無理な力をかけますと、故障の原因になります。

● 不必要な分解は絶対に行わないでください。パーツの破損や、ゴミなどによる不良の原因となります。



● 各部分に指などを挟まないよう注意してください。

**●取り付けのポイント****注意**

バレルをアッパーレシーバーの正しい位置に組み込んであるかを確認してから取り付けてください。

注意 コードガード及びボルトキャッチを挟まないよう注意しましょう。

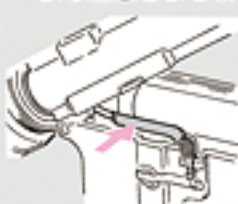

メカBOX開口部閉塞ゴムシート

(1) ゆっくり取り付けます。

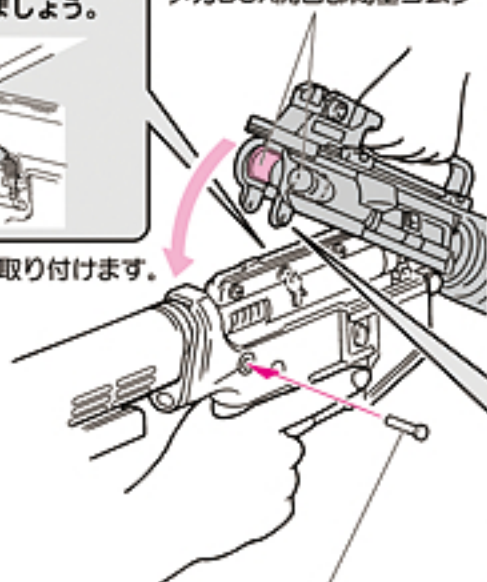

内側に押さえながら
ローレシーバーに
入れます。

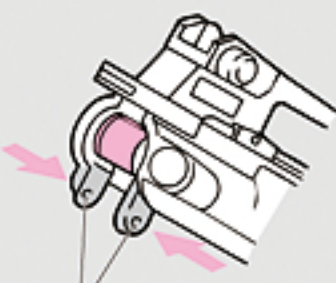

フレームロックピンガイド
破損注意

(2) フレームロックピン(R)
を取り付けます。(下図参照)

注意

アッパーレシーバーにあるフレームロックピンガイドが必ずローレシーバーの内側に入ります。誤って勢い良く閉めるとローレシーバーの外側に出てしまい破損してしまいます。

ポイント アッパーレシーバーとローレシーバーの隙間がないようにしっかり押さえながらロックピンを入れましょう。

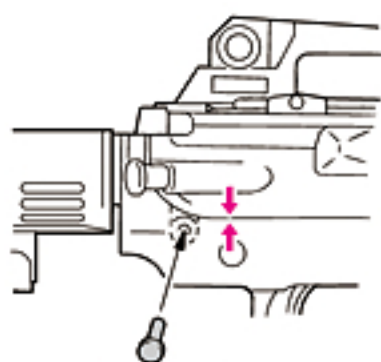

アッパーレシーバーとローレシーバーが正しい位置で完全に結合していればフレームロックピンはスムーズに入ります。

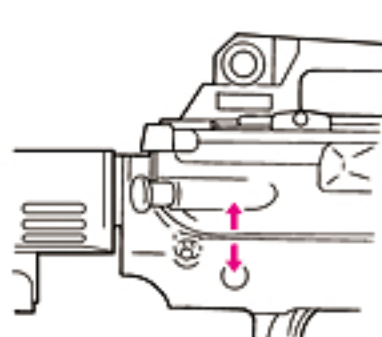

この位置だとフレームロックピンは入りません。

**WARNING・CAUTION**

● Slowly attach or detach the barrel assembly and receiver. Attaching or detaching rapidly or applying excessive force may cause malfunctions.

● Don't disassemble beyond what is necessary. Or the gun may be damaged.

● Be careful not to catch your fingers in the moving parts.

●Assembly

CAUTION Assembly after confirming the barrel is in place within the upper receiver.

CAUTION Be careful not to catch an arrow parts.

- (1) Assemble slowly.
- (2) Replace the frame lock pin.

CAUTION The frame lock pin guides will be damaged if the upper receiver is closed quickly. Check to see they are aligned properly.

Point Keep the upper and lower receivers snug together when inserting the lock pin.

The frame pin will fit in smoothly if the upper receiver and lower receiver are joined properly.

Frame pin will not fit in this position.

警告・注意

●必ずホップアップダイヤルをノーマル(ホップOFF)の位置に戻してからメンテナンスしてください。

●チャンバー内は非常に精密にできています。硬いブラシなどは、ホップチャンバーパッキンをいためるおそれがあります。

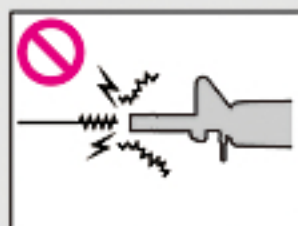

●必ずホップアップダイヤルをノーマル(ホップOFF)の位置にしてからクリーニングロッドを入れてください。

●弾が詰まった時は、直ちに射撃をやめて、弾を取り除いてから射撃を再開してください。(弾が詰まったまま射撃を続けるとメカが破損してしまいます。)

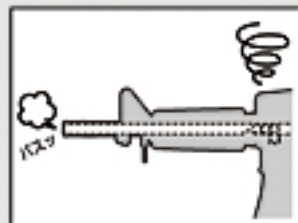

●つまっている弾が、勢いよく出る事がありますので必ずゴーグルを付け、安全を確かめて行ってください。

WARNING・CAUTION

●Begin the maintenance after returning the hop-up dial to the NORMAL (HOP-OFF) position, as in the case of clearing clogged bullets as instructed above.

●Be careful during maintenance. As the inside chamber is precisely designed it can be damaged easily. Use of a hard brush may damage the hop chamber packing.

●Make sure to insert the cleaning rod AFTER returning the hop up dial to the Normal position. (HOP-OFF)

●When bullets are clogged, immediately stop operation. Remove clogged bullets and then restart operation of the air gun. (If operation is continued with bullets being clogged, the mechanism may be damaged.)

●Since clogging bullets may jump out at a high speed, always wear safety goggles and confirm safety.

1.弾速が落ちてきた時のメンテナンス

- ① 給弾口よりシリコンオイルまたは、テフロンオイルを1滴たらす。マガジンにBB弾を入れ、1~2マガジン撃ってください。
- ② クリーニングロッド(綿付き)で下図の様にチャンバーの油分をふき取りクリーニングして終了です。

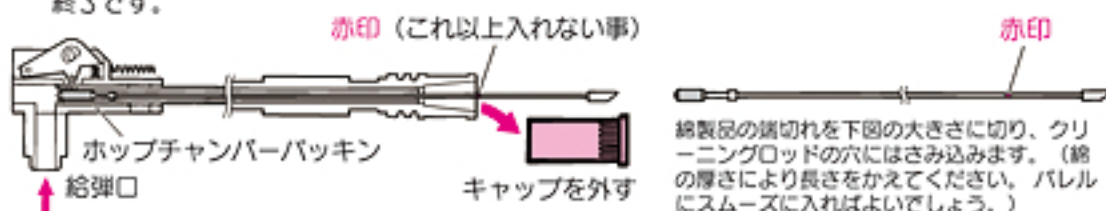

シリコンオイル又は、テフロンオイルを1滴たらす。

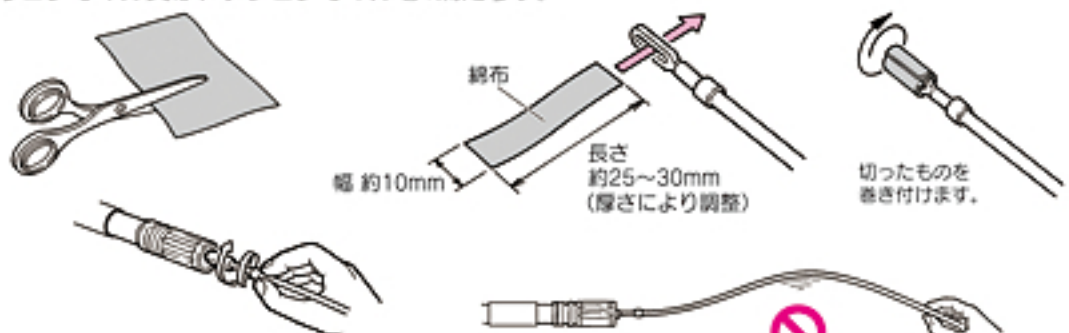

ロッド先端部を持ち、回しながらバレルに押し込んでいきます。

注意 後の方を持つと、入っていきません。

2.弾詰まりの取り方

(セフティをかけ、マガジンを外します。)(バレルの脱着・25P10参照)

- ① マガジンを外し、バレルアッセンブルを外します。(25P10参照)
- ② ホップダイヤルをノーマル(ホップOFF)の位置に戻して銃口からクリーニングロッドを差し込みます。

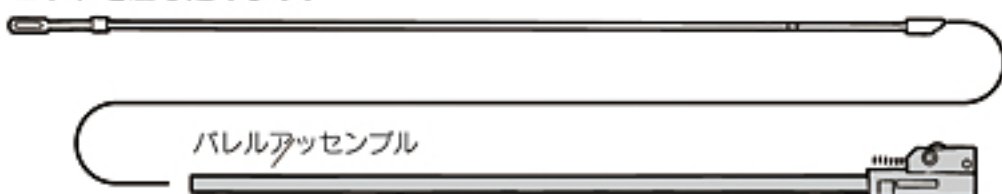

※弾を取り出したあとは、必ずバレルチャンバーのクリーニングをしましょう。(27P1参照)

- ③ 下図のようにクリーニングロッドの斜めになっている部分が下になるように注意して、つまっている弾を押し出します。

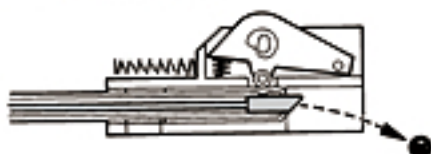

1.Maintenance When Bullet Speed Becomes Low

- ① Drop a few drops of silicone oil or Teflon oil from the bullet entrance. Insert BB bullets into the magazine and fire bullets equivalent to 1 or 2 magazines.
- ② To complete the cleaning, use the cleaning rod (with cotton) as shown below, to remove excess oil.

CAUTION Inserting the rod will be difficult if you hold rod at the end.

2.Removing Clogged Bullets

(Set the Safety button to ON and remove the magazine beforehand.) (refer to 25P10, Attaching and Detaching the Barrel.)

- ① Remove the magazine and then the barrel assembly. (refer to 25P10.)
- ② Return the hop up dial to the Normal position and insert the cleaning rod from the lead edge of the barrel.
- ③ Be careful so that the angled part of the cleaning rod faces down, and remove clogged bullets.

※Make sure to clean the barrel chamber whenever bullets are removed. (refer to 27P1)

警告・注意

- 一度使用したBB弾は使用しないでください。
- ヒューズがとんでしまったのは電氣的に過電流が流れたためです。内部メカになんらかの故障が考えられる場合がありますので、他の部分をチェックしてから、バッテリーをつなぎご使用ください。

〈ガラス管ヒューズ〉

お近くの電器店などでお求めになれます。(必ず15Aをお求めください。)

電動ガン共通



- 通常はさわらないでください。

3.ヒューズ交換のしかた

- ① ハンドガードを取り外すと、ヒューズBOXが見えます。

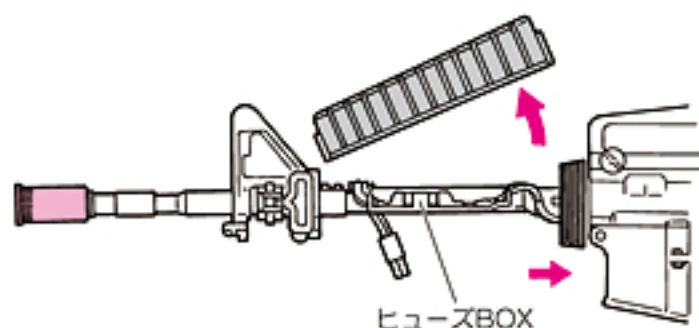

- ② ウラ側の穴からクリーニングロッド等で押し込めば取り外せます。

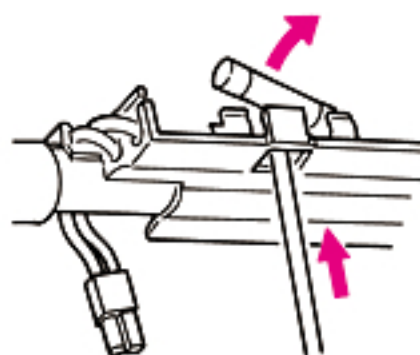
**4.ギアかみ合わせの微調整**

- 注意** ●長時間使用後、モーターの回転音が高くなってきた場合にのみ、右図のように調整してください。

- ネジの締めすぎ、緩めすぎはモーター破損の原因になります。

- 図のM3止めネジ用六角レンチ (1.5mm) で少しずつ左右に回しながらトリガーを引いてください。音が静かになったらそこで止めてください。

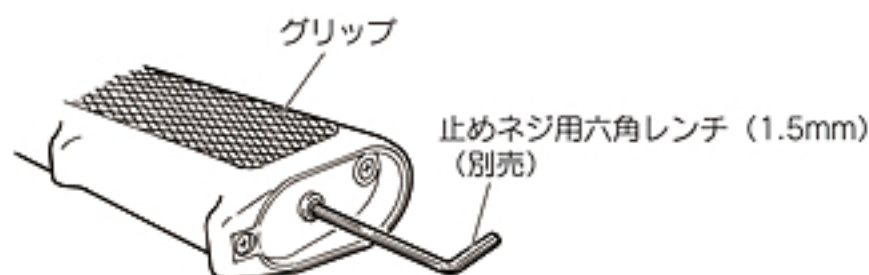
**WARNING・CAUTION**

- Never use any used BB bullets.
- The fuse may blow out due to an electrical overcurrent. Malfunctions of the internal mechanism are possible. So, check possible faulty parts and then connect the battery again.
- It is recommended to lock the adjustment screw by a screw locking agent or instantaneous adhesive agent after adjustment of the motor position is complete.
- Normally, do not attempt to adjust.

3.Fuse Replacement Procedure

- ① The fuse box is accessible when the fore grip is remove.
- ② Remove the fuse by pushing from the reverse side of the hole, using the cleaning rod.

4.Fine Adjustment of Gear Engagement

- CAUTION** ●Only when the motor noise becomes high after operations for a long period of time, conduct the fine adjustment as shown.

- Excessive tightening of the screw may damage the motor.
- Pull the trigger while dajusting the set screw to the left or right. Stop turning when the motor is the quietest.

11 **トラブルクリニック (故障内容自己診断)** **修理に出される前に必ずご確認ください。**

銃の状態	原因	対処の方法
作動しない	セレクターレバーがセフティになっている	セレクターレバーをセミカフルに入れる
	バッテリーが充電されていない	バッテリーを充電する
	バッテリーのコネクターが外れている	コネクターをつなぐ
	バッテリーと銃のコネクターが⊕⊖逆になっている	⊕⊖を正しくつなぐ (ヒューズをチェックする)
	ヒューズが切れている	ヒューズを交換する (P28参照)
	モーターの寿命 (5~6万発が限度) もしくは接点不良	モーターを交換する (お買い求めのお店か当社へ) 接点点検する
モーターは動いているが弾丸が出ない	マガジン内に弾が引っかかっている	チャージングロッドをマガジンに入れ、2~3度上下させ、引っかかりを取る
	チャンバー内に弾がつまっている	クリーニングロッドを使用して弾のつまりを取る (P27参照)
	ギアトラブル	お買い求めのお店か当社での整備・修理
フルオート射撃 (連射) ができない	バッテリーのパワー不足	バッテリーを充電する
	マガジンの送弾不良	マガジンのつまりを直す
	接点不良	お買い求めのお店か当社での整備・修理
セミオート射撃 (単発) ができない	ギアのタイミングのズレ	フルオートに切り替え5~6発位撃ってからセミオートに切り替える

11 **TROUBLE CLINIC (TROUBLESHOOTING)** **Confirm before calling for repair.**

Symptom	Cause	Action
No operation at all	Selector lever is set to Safety.	Set the selector lever to Semi or Full Auto.
	Battery is not charged.	Charge the battery.
	Battery connector is disconnected.	Connect the connector
	The ⊕ and ⊖ or battery connector is revers.	Connect the connector correctly (check the fuse)
	Fuse is blown out.	Replace the fuse (See page 28)
	Expired motor life (50,000 to 60,000 rounds) or poor electrical connection	Replace the motor (purchasing from your dealer or us) or check and repair the contacts.
Although motor is removing, no bullets jump out.	Bullets are clogged in the magazine.	Insert the charging rod into the magazine and move up and down a few times to remove clogged bullets.
	Bullets are clogged in the chamber.	Remove clogged bullets using the cleaning rod. (See page 27)
	Faulty gear	Purchase the replacement gear from your dealer or us and repair.
Impossible full-auto operation (automatic firing)	Insufficient battery power	Charge the battery.
	Faulty bullet feed of magazine	Repair clogging of the magazine.
	Poor electrical connection	Consult your dealer or us for overhaul maintenance or repair.
Impossible semi-auto operation (single shot)	Deviation in gear timing	Set to semi auto after firing 5 to 6 rounds in full auto.

BB弾は、当社専用弾以外は使用しないでください。粗悪品を使用すると故障の原因となります。
分解・改造は絶対にしないでください。

銃の状態	原因	対処の方法
セミオート射撃（単発） ができない	バッテリーのパワー不足	バッテリーを充電する
	接点不良	お買い求めのお店か当社での整備・修理
連射速度が遅くなった	バッテリーのパワー不足	バッテリーを充電する
弾の飛距離が短くなった	チャンバーパッキンの摩耗・破損	お買い求めのお店か当社での整備・修理、チャンバーパッキン、ピストンパッキン（Oリング）及びピストンアセンブルの交換
	ピストンパッキン（Oリング）の摩耗・破損	
	ピストンスプリングの疲労	
	BB弾の不良（小さい・重い）	当社の純正BB弾を使用する
	シリコンオイル切れ	シリコンオイルをチャンバーの下から数滴たらす
	空撃ちのしすぎによるギアートラブル	お買い求めのお店か当社での整備・部品の交換（ギアーなど）・修理
	ギアーの摩耗・破損	
作動の音が異常になった	空撃ちのしすぎによるギアートラブル	
銃口から弾がこぼれる	チャンバーパッキンの摩耗・破損	
	ホップが全くかかってない	ホップ調整用ダイヤルをHOP方向へ動かす
	BB弾の不良（小さい）	当社の純正BB弾を使用する
水（雨）に濡れた、 水中に落とした	ただちに使用を中止し、すぐバッテリーを外し、本体内とバッテリーの水分を拭き取り、良く乾かした後、再度セットして安全な場所で試射してください。作動しなかったり、誤作動があるようでしたら、お買い求めのお店か当社で修理	

Never use BB bullets other than those supplied by Tokyo Marui. Use of poor quality BB bullets will cause problems. Never disassemble or modify the gun.

Symptom	Cause	Action
Impossible semi-auto operation (single shot)	Insufficient battery power	Charge the battery
	Poor electrical connection	Consult your dealer or us for overhaul maintenance or repair.
Automatic firing cycles become long.	Insufficient battery power	Charge the battery
Shooting distance become shorter.	Worn or damaged chamber packing	Consult your dealer or us for overhaul maintenance or repair. Replace the chamber packing, piston packing (O-ring) and piston assembly.
	Worn or damaged chamber packing (O-ring)	
	Deteriorated piston spring	
	Faulty BB bullets (too small or heavy)	Use the genuine Marui BB bullets.
	Shortage of damaged gear	Drop a few drops of silicone oil from under the chamber.
	Gear problem caused by too many blank firing	Consult your dealer or us for overhaul maintenance, part replacement (gear, etc.) or repair.
Too loud operating noise	Worn or damaged gear	
	Gear problem caused by too many blank firing	
Bullets being fallen out from barrel end	Worn or damaged chamber packing	
	No hop setting	Turn the hop adjustment dial toward HOP.
	Faulty BB bullets (too small)	Use the Marui genuine BB bullet.
Being wet by or dropped into water (rain)	Stop operation immediately, disconnect the battery, wipe off water from inside the main body and the battery, and, after complete dry, carry out trial firing. If no operation or malfunction is detected, consult your dealer or us for repair.	

●M4A1 CARBINE パーツリスト

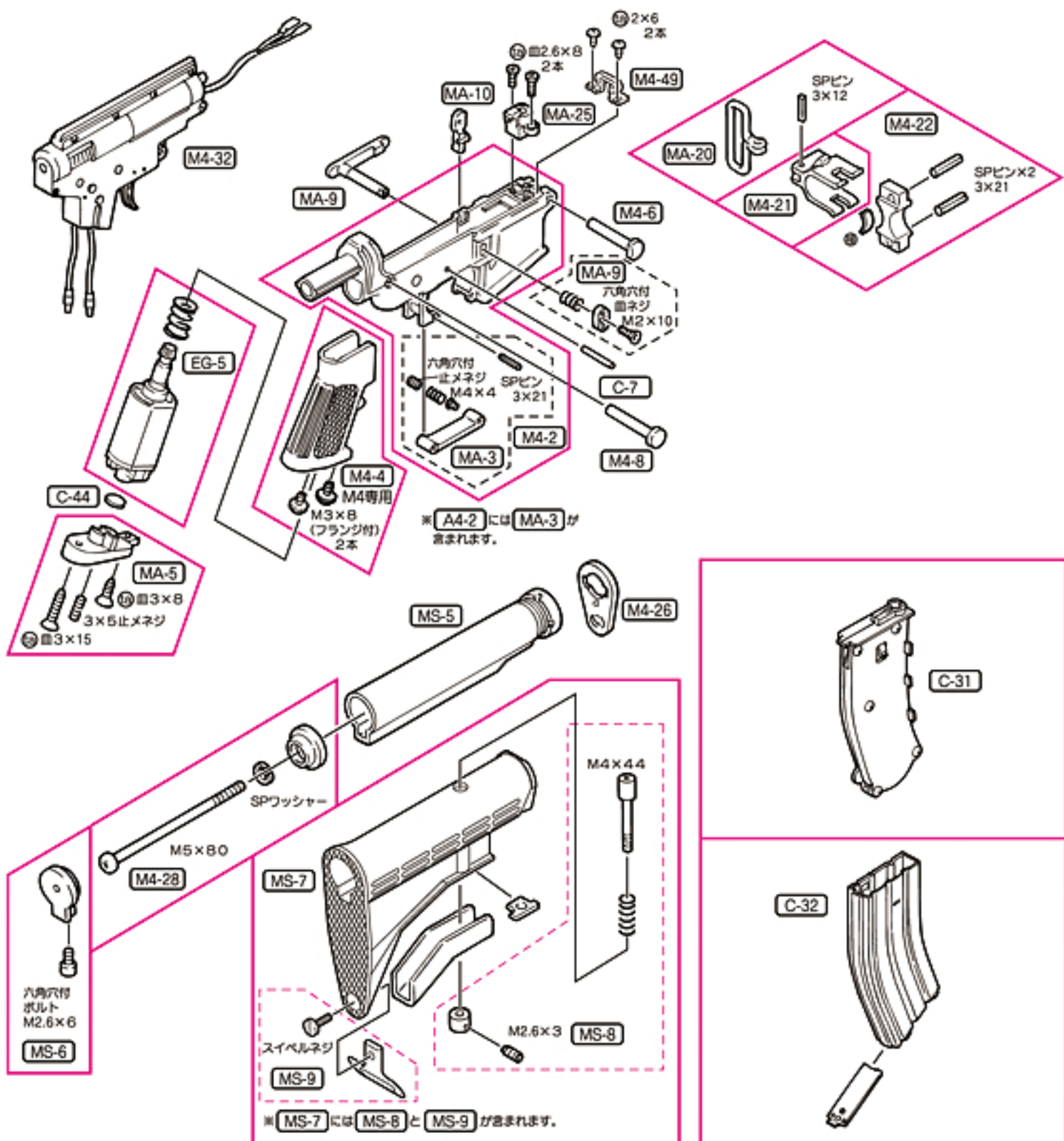

No.	パーツ名	価格	送料
M4-1	M4アッパーフレーム (塗装・組立済)	3,780	390
M4-2	M4ロアーフレーム (塗装・組立済)	2,100	390
MA-3	トリガーガードセット (ダイキャスト)	578	130
M4-4	M4専用グリップ (ネジ付)	735	270
EG-5	モーターEG1000 (バネ・ピニオン付)	3,675	270
MA-5	EG700&1000共通グリップ底 (ネジ付)	840	130
M4-6	フレームロックピン (前) 換物	315	130
C-7	フレームロックピン (細)	158	130
M4-8	フレームロックピン (後) 換物	315	130
MA-9	マガジンキャッチセット (ダイキャスト)	945	130
MA-10	ボルトキャッチ (ダイキャスト)	420	130
MA-11	ダミーボルト (金属板)	473	130
M4-12	チャージングハンドル (ダイキャスト)	1,575	130
MA-13	固定リング (ダイキャスト)	840	130
MA-14	固定リングスプリング	168	130
MA-15	レシーバー基部ナット (ダイキャスト)	840	130

No.	パーツ名	価格	送料
M4-15	ハンドガード上 (塗装・組立済)	788	270
MA-16	レシーバー基部	840	130
M4-16	ハンドガード下 (塗装済)	683	270
MA-19	フロントサイトセット (ダイキャスト) パーツ・SP付	420	130
MA-20	フロントスィベル (ダイキャスト) SPピン付	525	130
M4-21	タクティカルサイドスリング	735	130
M4-22	スリングアダプター (SPピン・ゴム付)	735	190
M4-23	M4ヒューズ取付ホルダー (組立済)	1,050	190
HX-23	ホップアップ・XM真ちゅうバレル	4,043	270
V-24	ホップアップチャンバーパッキンセット	336	130
MA-25	ホップアップチャンバーセット (ネジ・SP付)	2,625	130
M4-26	M4ストックリング	189	130
MS-5	S/バッファ (6ポジション)	1,995	390
M4-28	バッファパーツ (ダイキャスト) ネジ付	473	130
MS-6	S/バッファキャップ (ネジ付)	683	140
MS-7	エンハンスドバットストック	4,725	240

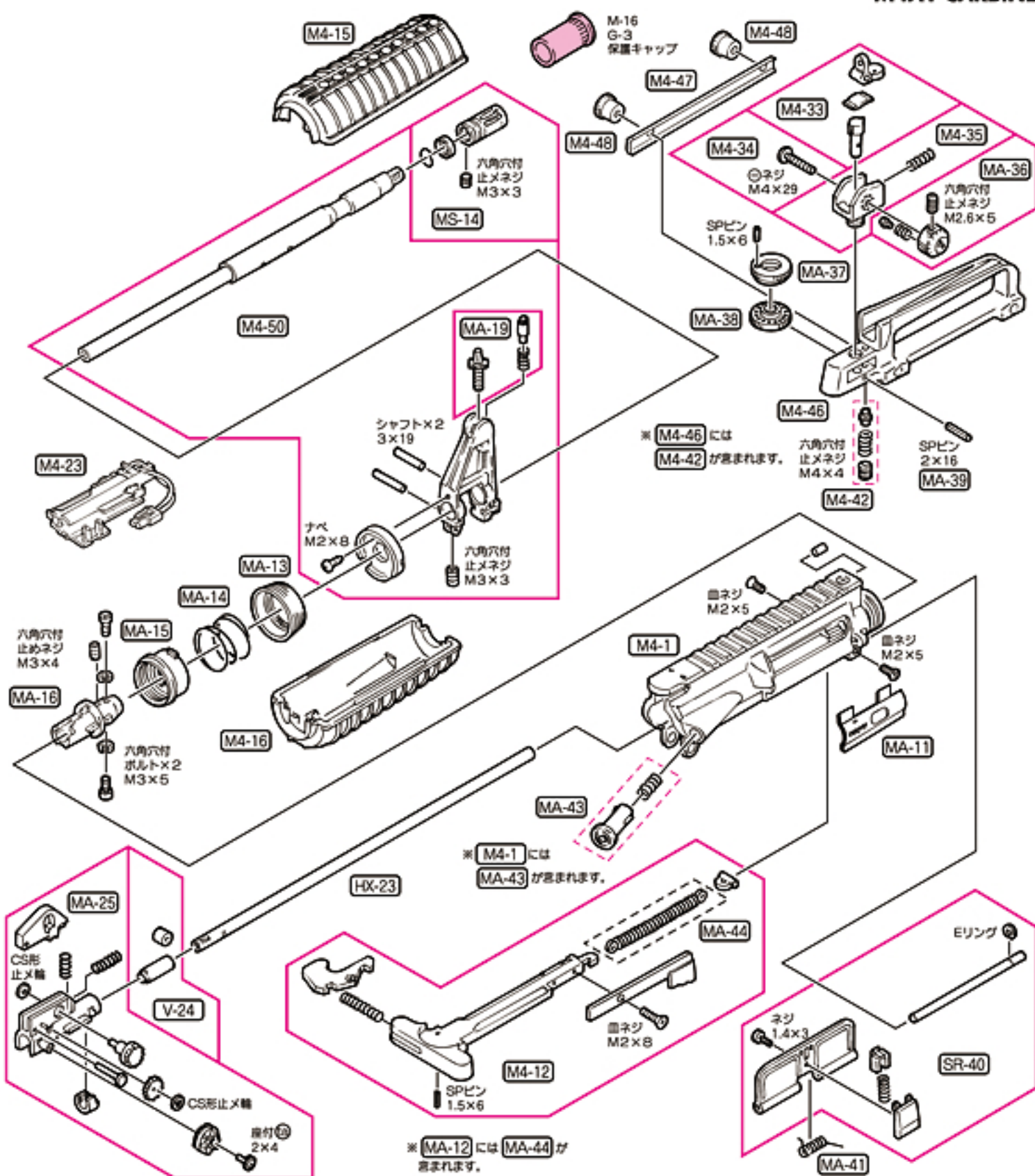

No.	パーツ名	価格	送料
C-31	マガジン内側	1,155	270
C-32	マガジン外ケース (底板付)	1,365	270
M4-32	メカBOXアッセンブル	10,815	700
M4-33	リアサイトセット (パーツ・板バネ付)	735	130
M4-34	リアサイトネジ	105	130
M4-35	リアサイトベース (ダイキャスト)	840	130
MA-36	リアサイトウィンテージダイヤル (ダイキャスト)	525	130
MA-37	エレベーションダイヤルA (ダイキャスト)	420	130
MA-38	エレベーションダイヤルB (ダイキャスト)	420	130
MA-39	スプリングピン	53	130
SR-40	ポートカバーセット (ダイキャスト)	1,155	130
MA-41	ポートカバートーションスプリング	84	130
M4-42	リアサイトエレベーションクリックセット	210	130
MA-43	アシストノブセット (スプリング付)	263	130
MA-44	チャージングハンドルスプリング	95	130
C-44	ネジ受けプレート	32	130

No.	パーツ名	価格	送料
MS-14	Sコンベンセイター	1,050	200
M4-46	キャリアグハンドル (組立・塗装済)	2,100	270
M4-47	クランプバー (ダイキャスト・塗装済)	525	130
M4-48	インターフェイスノブ 1コ	473	130
M4-49	配線ホルダー (ネジ付)	210	130
MS-8	バットストックネジセット	399	130
MS-9	リアスイベル (ネジ付)	578	130
M4-50	M4アウターバレル	7,875	390
	ガラス管ヒューズ (3本セット)	210	120
	M16・G3用保護キャップ	105	120
	チャージャーセット	420	200
	クリーニングロッド	210	140
	サイトアジャストツール	158	120

東京マルイ・電動ガンシリーズの修理について

この製品は、最適な性能・操作性を十分に考慮した上で製造されていますが、正しい操作による通常の使用状態でも、約30,000発の発射回数を超えますと、パーツの交換などが必要となります。このような耐用期間を過ぎたパーツの交換及び故障、または、操作ミスによる故障及びメンテナンスの場合は、お買い求めいただいたお店もしくは当社アフターサービス部までご連絡ください。

※改造などを施した銃、及び分解・改造が原因による事故に関しては、当社は一切の責任を負いません。

■修理依頼品を当社サービス部まで直接お送りいただける場合



- まずは、①製品名、②故障内容、③ご住所、④お名前、⑤電話番号、⑥郵便番号を明記したメモを書きます。
- 修理依頼品の往復送料は、基本的にお客様のご負担になりますのでご了承ください。



- 時期により修理パーツの不足、あるいは修理依頼品が混んでいる場合がありますので、事前に当社アフターサービス部までお問い合わせください。

- 当社アフターサービス部まで直接お送りいただける修理依頼品は、BB弾を抜き、セフティをかけ、バッテリーを外し保護キャップをはめた安全な状態でお送りください。



■以下の場合には修理をお受けできないことがあります。

- 安全性に問題のある改造品、性能アップを目的とした改造パーツの組み込まれた製品、または分解・改造の形跡がある製品など。
- 説明書にある正しい使用方法以外の使用が見受けられる製品など。

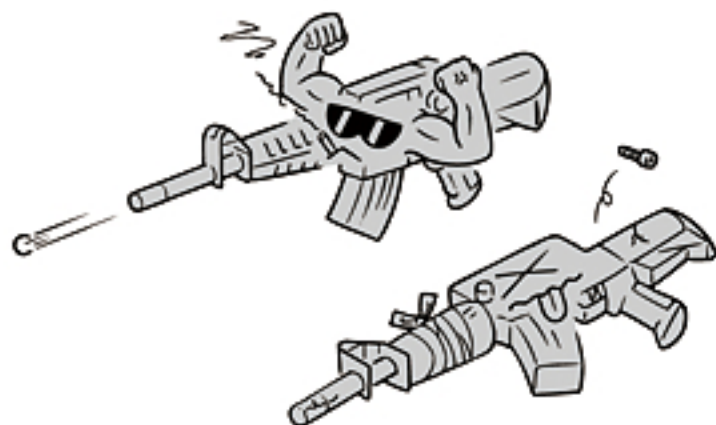

別売パーツ、アクセサリーパーツのご注文は

- パーツをお求めの方は、31,32Pのパーツ表から必要なパーツのNo.、パーツ名、個数を紙に記入し、代金、送料と共に小為替、又は現金書留にて当社パーツ係（住所同じ）までお申し込みください。（合計金額が¥500以下の場合、切手で代用できます。）
- 複数ご注文される場合の送料はあらかじめお問い合わせください。
- 時期により、パーツの在庫が不足している場合がありますので、予めお問い合わせください。
- パーツ名、あなたの住所、氏名、郵便番号、電話番号は、はっきりとお書きください。不明瞭な場合は発送できません。（部品や料金は予告なしに変更する場合がありますので、ご了承ください。）

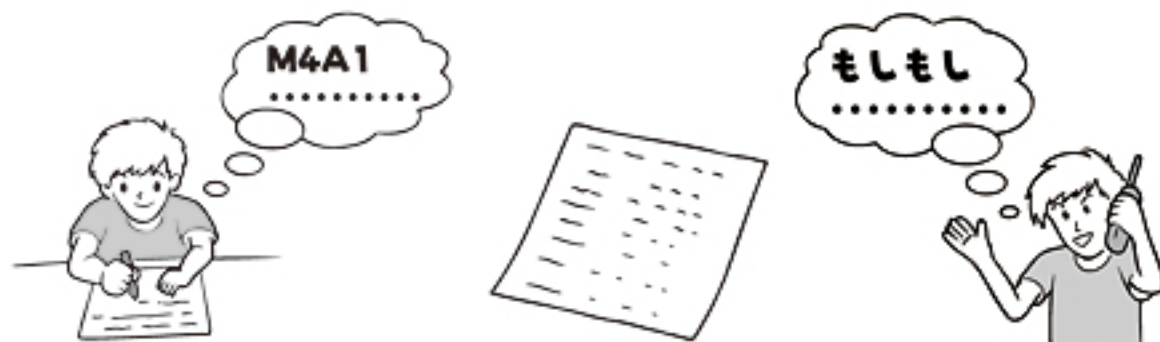

東京マルイ 〒120-0005 東京都足立区綾瀬4丁目16番地16号 <http://www.tokyo-marui.co.jp/>
 商品に関するお問い合わせ 03-3605-1113 / 修理に関するお問い合わせ 03-3605-3373 // パーツに関するお問い合わせ 03-3605-9669

マルイオートマチック電動エアガン M4A1 カービン パーツ注文書 年 月 日

※当社へ直接部品をご注文なされる場合は、下の表内容に準じメモ等に明記いただくか、表をコピー（拡大可）して記入し、金額を同封し、お送りください。

製品名	電動エアガン「M4A1 カービン」		
ご住所	〒□□□-□□□□		
フリガナ		電話番号 または 携帯番号	- -
お名前			

パーツNo.	パーツ名	価格	個数	合計額

合計額（部品総額+送料）	←	部品総額（=小計）	¥
¥		送料	¥

※送料は、複数ご注文の場合、あらかじめお問い合わせください。
 ※日中ご不在で、複数パーツの送料の確認をする事ができない方は、パーツ表にある送料の一番高い金額をお送りください。差額は切手等でご返却させていただきます。各一点ごとの送料全てを合計する必要はありません。送り先、在庫等こちらからご連絡させて頂く場合がありますので、ご連絡先を必ずご記入ください。

連絡事項



<http://www.tokyo-marui.co.jp/>